

# Panasonic®

## Guía de Usuario

Teléfono inalámbrico SIP

Modelo n° **KX-TGP500**    **B01**

Modelo n° **KX-TGP550**    **T01**

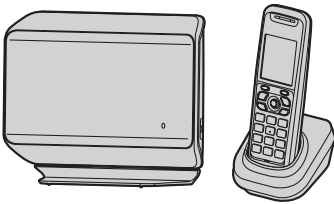

El modelo que se muestra es el KX-TGP500.

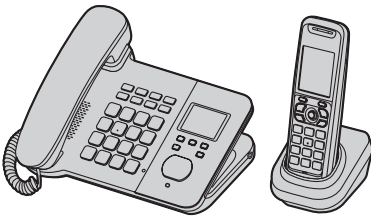

El modelo que se muestra es el KX-TGP550.

### **Gracias por adquirir un producto de Panasonic.**

Puede configurar algunas de las funciones de esta unidad a través de la interfaz de usuario web. Consulte "Programar a través de la interfaz de usuario web", página 39.

Lea este manual antes de utilizar la unidad y guárdelo para futuras consultas.

Versión de documento: 2012-08

## Introducción

Acerca de este manual	4
Composición del modelo	4
Acerca de la interfaz de usuario web	4
Llamadas de emergencia	5
Accesorios adicionales/de recambio	5
Ampliación del sistema telefónico	5

## Información importante

Información para Usuarios sobre la Recolección y Eliminación de aparatos viejos y baterías usadas	6
---	---

## Instrucciones de inicio

Controles (unidad portátil)	7
Controles (unidad base)	7
Comprensión de los indicadores de la unidad base	9
Pantalla	10
Configuración inicial	12

## Realizar y responder llamadas con la unidad portátil

Realizar llamadas	13
Uso del altavoz	13
Ajuste del volumen del auricular o del altavoz	13
Realización de llamadas con la lista de llamadas	13
Modificar/borrar/guardar un número en la lista de llamadas	13
Contestar llamadas	14
Comunicación automática	14
Ajuste del volumen del timbre de la unidad portátil	14
Timbre de la unidad portátil desactivado momentáneamente	14
Esperar	14
Realizar otra llamada durante una llamada	14
Funciones útiles durante una llamada	14
Transferir llamadas a un interlocutor externo	15
Conferencias	15

## Realizar y contestar llamadas con la unidad base (solo KX-TGP550)

Realizar llamadas	16
Uso del altavoz	16
Monitor ocupado	16
Ajuste del volumen del auricular o del altavoz	16
Realización de llamadas con la lista de llamadas	16
Modificar/borrar/guardar un número en la lista de llamadas	16
Contestar llamadas	17
Ajuste del volumen del timbre de la unidad base	17
Desconectar temporalmente el timbre de la unidad base	17
Esperar	17
Realizar otra llamada durante una llamada	17
Funciones útiles durante una llamada	18

Transferir llamadas a un interlocutor externo	18
Conferencias	18

## Agenda con la unidad portátil

Cómo usar la agenda	20
Añadir entradas	20
Localizar y llamar a una entrada de la agenda	20
Modificar entradas	20
Borrar entradas	20
Marcado en cadena	21
Marcación rápida	21
Copiar entradas de la agenda	21
Exportar/importar entradas de la agenda	22

## Agenda con la unidad base (solo KX-TGP550)

Cómo usar la agenda	23
Añadir entradas	23
Localizar y llamar a una entrada de la agenda	23
Modificar entradas	23
Borrar entradas	24
Marcado en cadena	24
Marcación rápida	24
Copiar entradas de la agenda	24
Exportar/importar entradas de la agenda	25

## Programar con la unidad portátil

Ajustes programables	26
Desvío de llamadas	29
Ocupado	29
Bloquear llamadas anónimas	30
Bloqueo de llamadas no deseadas (solo para usuarios del servicio de identificación de llamada)	30
Llamadas anónimas (bloquear la identificación de llamadas)	31
Cambiar el PIN (Personal Identification Number: Número de Identificación Personal) de la unidad base	31
Cambiar el nombre de la unidad portátil	31
Fecha y Hora	31
Actualización del software de la unidad base	32

## Programar con la unidad base (solo KX-TGP550)

Ajustes programables	33
Desvío de llamadas	35
Ocupado	35
Bloquear llamadas anónimas	36
Bloqueo de llamadas no deseadas (solo para usuarios del servicio de identificación de llamada)	36
Llamadas anónimas (bloquear la identificación de llamadas)	37
Fecha y Hora	37

Cambiar el PIN (Personal Identification Number: Número de Identificación Personal) de la unidad base .....	37
Actualización del software de la unidad base .....	37
<b>Programar a través de la interfaz de usuario web</b>	
Programar a través de la interfaz de usuario web .....	39
<b>Registrar una unidad</b>	
Registro de una unidad .....	40
<b>Funciones especiales</b>	
Utilización del servicio de identificación de llamadas .....	42
Lista de llamadas recibidas .....	42
Servicio de buzón de voz .....	44
<b>Funciones de llamadas internas</b>	
Funciones de llamadas internas entre unidades portátiles .....	45
Funciones de llamadas internas entre la unidad portátil y la unidad base (solo KX-TGP550) .....	46
Localizador de unidades portátiles .....	47
<b>Información de utilidad</b>	
Entrada de caracteres .....	48
Clip para el cinturón .....	50
Montaje en la pared .....	50
Mensajes de error .....	52
Solución de problemas .....	53
Especificaciones .....	59
<b>Software de código abierto</b>	
Software de código abierto .....	60
<b>Índice analítico</b>	
Índice analítico .....	66

### Acerca de este manual

En este manual se explica cómo utilizar y personalizar el KX-TGP500/KX-TGP550. Asegúrese de que su red está configurada para el KX-TGP500/KX-TGP550. Póngase en contacto con su administrador para obtener información sobre la configuración de la red y las funciones disponibles.

### Composición del modelo

#### ■ Serie KX-TGP500

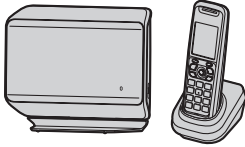

#### ■ Serie KX-TGP550

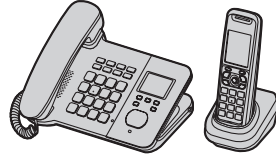

Serie	Modelo nº	Unidad base	Unidad portátil	
		Nº de pieza	Nº de pieza	Cantidad
Serie KX-TGP500	KX-TGP500	KX-TGP500	KX-TPA50	1
Serie KX-TGP550	KX-TGP550	KX-TGP550	KX-TPA50	1

#### Diferencias de funciones

Serie	Llamadas internas		Realizar o responder llamadas con la unidad base
	Entre la unidad base y la unidad portátil	Entre unidades portátiles	
Serie KX-TGP500	–	●*1	–
Serie KX-TGP550	●	●*1	●

\*1 Para poder realizar llamadas internas entre unidades portátiles, adquiera y registre una o más unidades portátiles adicionales (página 5).

### Acerca de la interfaz de usuario web

Puede configurar algunas de las funciones de esta unidad a través de la interfaz de usuario web (página 39). Puede acceder a esta interfaz desde un explorador web de cualquier ordenador conectado a la red. Póngase en contacto con su administrador si desea más información.

## Llamadas de emergencia

Todas las líneas, incluidas las líneas no asignadas, están disponibles para realizar llamadas de emergencia si los números de teléfono están configurados en la interfaz de usuario web. La disponibilidad depende de su sistema telefónico. Póngase en contacto con su administrador si desea más información.

## Accesorios adicionales/de recambio

Póngase en contacto con su distribuidor Panasonic más próximo para más información.

Accesorio	Número de modelo
Pilas recargables	P03P o HHR-4NGE <sup>*1</sup>
	Tipo de pilas: – hidruro metálico de níquel (Ni-MH) – 2 pilas de tamaño AAA (R03) para cada unidad portátil
Auriculares	KX-TCA94EX
Repetidor DECT	KX-A405 / KX-A406

\*1 Las pilas de recambio pueden tener una capacidad diferente a la de las pilas incluidas.

## Ampliación del sistema telefónico

Puede ampliar el sistema telefónico registrando unidades portátiles adicionales (máx. 6) en una única unidad base.

Unidad portátil (opcional): KX-TPA50 B01



## **Información para Usuarios sobre la Recolección y Eliminación de aparatos viejos y baterías usadas**

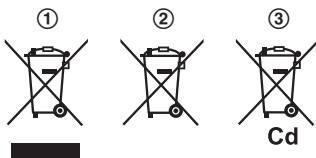

Estos símbolos (①, ②, ③) en los productos, embalajes y/o documentos adjuntos, significan que los aparatos eléctricos y electrónicos y las baterías no deberían ser mezclados con los desechos domésticos.

Para el tratamiento apropiado, la recuperación y el reciclado de aparatos viejos y baterías usadas, por favor, observe las normas de recogida aplicables, de acuerdo a su legislación nacional y a las Directivas 2002/96/CE y 2006/66/CE. Al desechar estos aparatos y baterías correctamente, Usted estará ayudando a preservar recursos valiosos y a prevenir cualquier potencial efecto negativo sobre la salud de la humanidad y el medio ambiente que, de lo contrario, podría producirse por un manejo inapropiado de los residuos.

Para mayor información sobre la recolección y el reciclado de aparatos y baterías viejos, por favor, contacte a su comunidad local, su servicio de eliminación de residuos o al comercio donde adquirió estos aparatos.

Podrán aplicarse penas por la eliminación incorrecta de estos residuos, de acuerdo a la legislación nacional.

---

### **Para usuarios empresariales en la Unión Europea**

Si usted desea desechar aparatos eléctricos y electrónicos, por favor contacte a su distribuidor o proveedor a fin de obtener mayor información.

---

### **Información sobre la Eliminación en otros Países fuera de la Unión Europea**

Estos símbolos (①, ②, ③) solo son válidos dentro de la Unión Europea. Si desea desechar estos objetos, por favor contacte con sus autoridades locales o distribuidor y consulte por el método correcto de eliminación.





---

### **Nota sobre el símbolo de la batería**

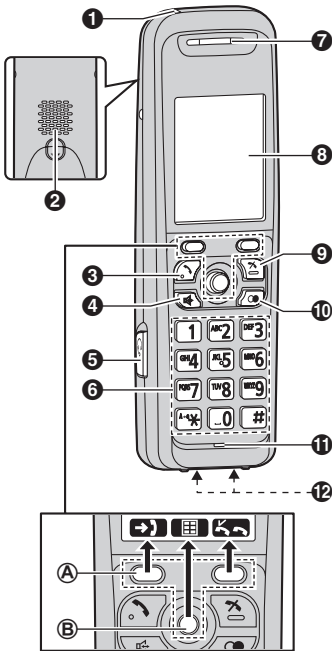
Este símbolo (②) puede ser usado en combinación con un símbolo químico (③). En este caso, el mismo cumple con los requerimientos establecidos por la Directiva para los químicos involucrados.

## Controles (unidad portátil)



- 1** Indicador de carga  
Indicador de timbre  
Indicador de mensajes
- 2** Altavoz
- 3** [  ] (Hablar)
- 4** [  ] (Altavoz)
- 5** Entrada de auricular
- 6** Teclado numérico de marcación
- 7** Auricular
- 8** Pantalla
- 9** [  ] (Desactivar)
- 10** [  ] (Rellamada/Pausa)\*<sup>1</sup>
- 11** Micrófono
- 12** Terminales de carga





\*1 Se inserta una pausa de 3,5 segundos cada vez que se pulsa [  ]. Resulta útil cuando desea utilizar el servicio de buzón de voz sin necesidad de escuchar el mensaje pregrabado, por ejemplo. Repítalo si es necesario para crear pausas más largas.

## ■ Tipo de control

### Ⓐ Teclas de función

La unidad portátil incorpora 2 teclas flexibles y una palanca de control. Pulsando una tecla flexible o el centro de la palanca de control, puede seleccionar la función que se muestra justo sobre ella en la pantalla.

### Ⓑ Palanca de control



Al presionar la palanca de control ([  ], [  ], [  ], o [  ]) repetidamente, puede:

- desplazarse (hacia arriba, abajo, izquierda o derecha) entre varias listas o elementos
- ajustar el volumen del auricular o del altavoz (subir o bajar) mientras habla
- Puesto que todos los elementos no se pueden visualizar en la pantalla al mismo tiempo, puede buscar rápidamente el elemento deseado desplazándose entre pantallas al presionar la palanca de control a la derecha o izquierda, en lugar de desplazarse hacia arriba o abajo línea por línea (página 12).

## Controles (unidad base)

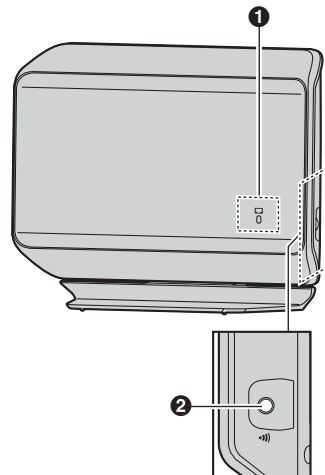
KX-TGP500



- 1** Indicador  (estado)
- 2** [  ] (Botón del localizador de la unidad portátil)

## KX-TGP550

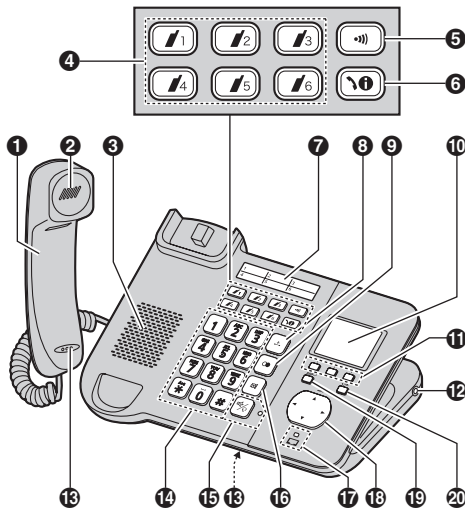

- 1 Unidad portátil cableada
- 2 Auricular
- 3 Altavoz
- 4 Botones de búsqueda de la unidad portátil ([/1] - [/6])  
Indicadores de estado de la unidad portátil
- 5 [⋈] (Botón de búsqueda de la unidad portátil)
- 6 [⌂] (Estado de la línea)
- 7 Pegatina de índice
- 8 [⏸] (Esperar)
- 9 [⏸] (Rellamada/Pausa)\*1
- 10 Pantalla
- 11 Teclas de función
- 12 Entrada de auricular
- 13 Micrófono
- 14 Teclado numérico de marcación
- 15 [🔊] (Altavoz)  
[👂] (Auriculares)  
Indicador de altavoz
- 16 [🔇] (Silencio)
- 17 Indicador □ (estado)
- 18 Tecla Navegador ([↑]/[↓]/[←]/[→])  
↙: Volumen ([↑]/[↓])
- 19 [📞] (Buzón de voz)\*2  
📞 Indicador (Buzón de voz)
- 20 [↶] (Salir)

\*1 Se inserta una pausa de 3,5 segundos cada vez que se pulsa [⏸]. Resulta útil cuando desea utilizar el

servicio de buzón de voz sin necesidad de escuchar el mensaje pregrabado, por ejemplo. Repítalo si es necesario para crear pausas más largas.

\*2 Su sistema telefónico debe ser compatible con el buzón de voz. Póngase en contacto con su administrador si desea más información.

### Tecla Navegador/tecla volumen

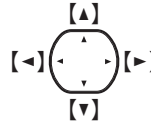

#### ■ Desplazarse entre listas o elementos

Si pulsa esta tecla ([↑], [↓], [←] o [→]) de forma repetida, puede desplazarse (arriba, abajo, izquierda o derecha) a través de varias listas o elementos.

#### ■ Ajustar el volumen

Si pulsa esta tecla ([↑] o [↓]) de forma repetida, puede ajustar (subir o bajar) el volumen del auricular o el altavoz durante la conversación.

#### ■ Desplazar el cursor

Si pulsa esta tecla ([↑], [↓], [←] o [→]) de forma repetida, puede mover el cursor para modificar un número o un nombre.

### Teclas de función

La unidad base tiene 3 teclas de función. Cuando pulsa una tecla de función, puede seleccionar la función mostrada justo encima de ella en la pantalla.

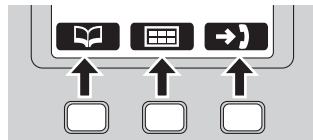



## Comprensión de los indicadores de la unidad base

### Indicador (estado)

Durante el proceso de inicio, puede que advierta que el indicador  de la unidad base parpadea. Esto indica que la unidad base se está iniciando con el sistema telefónico. Puede que los siguientes patrones de parpadeo le resulten útiles:

Estado		Significado
Color	Patrón de iluminación	
Verde	Encendido	<ul style="list-style-type: none"> <li>La unidad base está conectada a Internet. El proceso de inicio se ha completado y ahora puede realizar y recibir llamadas de Internet.</li> </ul>
	Parpadea	<ul style="list-style-type: none"> <li>La unidad base está descargando datos. No desconecte el cable Ethernet ni el adaptador de CA de la unidad base hasta que el indicador <input type="checkbox"/> deje de parpadear y se ilumine en verde.</li> </ul>
Rojo	Encendido	<ul style="list-style-type: none"> <li>Cuando se enciende la unidad base, el indicador <input type="checkbox"/> se ilumina en rojo durante unos 10 segundos.</li> </ul>
	Parpadea	<ul style="list-style-type: none"> <li>La unidad base está registrando una unidad portátil.</li> </ul>
	Parpadeo rápido	<ul style="list-style-type: none"> <li>La unidad básica está buscando unidades portátiles. (solo KX-TGP500)</li> </ul>
Ámbar	Encendido	<ul style="list-style-type: none"> <li>Es posible que la dirección IP de la unidad base haya entrado en conflicto con las direcciones IP de otros dispositivos de su red local. Póngase en contacto con su administrador si desea más información.</li> </ul>
	Parpadea	<ul style="list-style-type: none"> <li>La unidad base está obteniendo una dirección IP o configuraciones. Espere.</li> <li>La unidad base se está registrando en su sistema telefónico. Espere.</li> <li>Si el indicador <input type="checkbox"/> sigue parpadeando, compruebe lo siguiente:                             <ul style="list-style-type: none"> <li>Es posible que la configuración de la red sea incorrecta. Póngase en contacto con su administrador.</li> <li>Muchos problemas de instalación pueden resolverse reiniciando todo el equipo. Primero apague el módem, el router, el concentrador, la unidad base y el ordenador. A continuación, encienda de nuevo los dispositivos al mismo tiempo y en este orden: módem, router, concentrador, unidad base y ordenador.</li> <li>Si no puede acceder a las páginas web de Internet con su ordenador, compruebe si su sistema telefónico está teniendo algún problema de conexión en su zona.</li> <li>Si necesita ayuda para resolver algún otro problema, póngase en contacto con su administrador.</li> </ul> </li> </ul>
	Parpadeo rápido	<ul style="list-style-type: none"> <li>Desenchufe el adaptador de CA de la unidad base para reiniciar la unidad y, a continuación, vuelva a conectarlo. Si el indicador <input type="checkbox"/> sigue parpadeando rápidamente, puede haber un problema con el hardware de la unidad base. Póngase en contacto con el distribuidor de su sistema telefónico.</li> </ul>
Desactivar	—	<ul style="list-style-type: none"> <li>La alimentación de la unidad base está desactivada.</li> <li>El cable Ethernet no está conectado correctamente. Conéctelo.</li> <li>Los dispositivos de red (concentrador, router, etc.) están desconectados. Compruebe el estado de vinculación de los LED de los dispositivos.</li> <li>La alimentación de la unidad base se está activando.</li> </ul>

## Indicadores de estado de la unidad portátil

**Disponible para:** KX-TGP550

Los indicadores de estado de la unidad portátil situados en la unidad base muestran el estado de cada unidad portátil del siguiente modo:

Estado	Significado
Luz apagada	La unidad portátil está libre.
Luz encendida	La unidad portátil se está utilizando.
Parpadea	La unidad portátil está buscando la unidad base o está siendo buscada por esta última.

## Pantalla

### Elementos de la pantalla de la unidad portátil

#### Elementos de la pantalla

Elemento	Significado
	Dentro de radio de cobertura de la unidad base
	Fuera del radio de cobertura de la unidad base
	La línea está disponible.
	Se está utilizando la línea. <ul style="list-style-type: none"> <li>• Cuando parpadea: la llamada se pone en espera.</li> <li>• Si parpadea rápidamente: se está recibiendo una nueva llamada.</li> </ul>
	El altavoz está activado. (página 13)
	Volumen timbre apagado. (página 14)
	La línea está configurada para permitir que otras unidades se unan a la llamada. (página 13, 14)
	Número de unidad portátil
	Nivel de la batería
	Llamada bloqueada (página 30)
	Bloquear llamada anónima (página 30)

Elemento	Significado
	Desvío de llamadas (página 29)
	Ocupado (página 29)
	Llamadas anónimas (bloquear la identificación de llamadas) (página 31)
	La línea ha recibido nuevos mensajes en el buzón de voz. (página 44)
	La unidad portátil 1 se está utilizando. "1"- "6": Unidad portátil "0": Unidad base (solo KX-TGP550)
	La línea compartida se está utilizando (página 15).
	La línea está registrando el servidor VoIP.
	Número de línea (8 máx.) <ul style="list-style-type: none"> <li>• Al recibir una llamada, se muestran los 4 últimos dígitos.</li> </ul>

#### Iconos del menú principal

Los siguientes iconos aparecen al presionar el centro de la palanca de control en el modo de reposo.

Icono	Función
	Estado línea
	Servicio IP
	Nuevo mens. voz
	Intercom
	Config. inicial
	Agenda

### Elementos de la pantalla de la unidad base

**Disponible para:** KX-TGP550

#### Elementos de la pantalla

Elemento	Significado
	La línea está disponible.

Elemento	Significado
	Se está utilizando la línea. <ul style="list-style-type: none"> <li>• Cuando parpadea: la llamada se pone en espera.</li> <li>• Si parpadea rápidamente: se está recibiendo una nueva llamada.</li> </ul>
	Volumen timbre apagado. (página 17)
	La línea está configurada para permitir que otras unidades se unan a la llamada. (página 16, 17)
	Llamada bloqueada (página 36)
	Bloquear llamada anónima (página 36)
	Desvío de llamadas (página 35)
	Ocupado (página 35)
	Llamadas anónimas (bloquear la identificación de llamadas) (página 37)
	La línea ha recibido nuevos mensajes en el buzón de voz. (página 44)
	La unidad portátil 1 se está utilizando. "1"- "6": Unidad portátil
	La línea compartida se está utilizando (página 18).
	La línea está registrando el servidor VoIP.
	Número de línea (8 máx.) <ul style="list-style-type: none"> <li>• Al recibir una llamada, se muestran los 4 últimos dígitos.</li> </ul>

**Iconos del menú principal**

Se muestran los siguientes iconos cuando pulsa (tecla de función central) en modo en espera.

Icono	Función
	Estado línea
	Servicio IP
	Prog. Timbre
	Config. inicial
	Agenda
	Lista de llam.

**Iconos de las teclas de navegación**

Icono	Acción
	Vuelve a la pantalla anterior.
	Le permite realizar una llamada.
*1 *2	Muestra el menú.
<b>OK</b>	Acepta la selección actual.
<b>A/B/C</b>	Muestra el modo de entrada de caracteres para búsquedas en la agenda. (página 20, 23)
<b>1/A/P</b>	Seleccione un modo de introducción de caracteres.
<b>X</b>	<ul style="list-style-type: none"> <li>• Borra el elemento seleccionado.</li> <li>• Le permite cancelar la actualización de software de la unidad base.</li> </ul>
<b>C</b>	Borra un número o carácter.
*1	Pone la llamada en silencio.
*2	Abre la agenda.
	Envía los elementos de la agenda de la unidad seleccionada para la copia.
	Añade el elemento de la agenda.
	Guarda el elemento de la agenda.
<b>12/24</b>	Cambia entre una entrada horaria en formato AM, PM o de 24 horas.
	Establece una conferencia.
	Desactiva el timbre.
<b>OK</b>	<ul style="list-style-type: none"> <li>• Registra la unidad portátil en la unidad base.*1</li> <li>• Actualiza el software de la unidad base.</li> </ul>
	Le permite abrir la lista de llamadas recibidas.
*1	Cambia el modo de pantalla entre un solo elemento o varios. (página 12)
	Selecciona una línea.
	Pone la llamada en espera.
	Alterna entre dos llamadas externas.
	Transfiere una llamada.

\*1 Solo la unidad portátil

\*2 Solo unidad base KX-TGP550

## Cambiar temporalmente el modo de pantalla de la unidad portátil

Puede elegir entre la visualización de un solo elemento o de varios elementos en una pantalla al mismo tiempo para la lista de la agenda, la lista de llamadas recibidas y la lista de llamadas.

Puede cambiar temporalmente el modo de pantalla de la unidad portátil como se explica más adelante, pulsando

que se muestra al visualizar las listas cuando:

- se muestran varios elementos en una pantalla de cada vez.
- se muestra solo un elemento en una pantalla de cada vez. Puede confirmar la información detallada.

### Nota:

- Una vez en el modo de pantalla de varios elementos, puede desplazarse entre pantallas presionando la palanca de control a la derecha o a la izquierda, sin tener que desplazarse hacia abajo o arriba por la lista:
  - Presione la palanca de control hacia la derecha para ir a la siguiente pantalla.
  - Presione la palanca de control hacia la izquierda para volver a la pantalla anterior.

## Configuración inicial

### Significado de los símbolos:

Símbolo	Significado
	Se realiza con la unidad portátil.
	Se realiza con la unidad base.
<b>Ejemplo:</b> [▼]/[▲]: “Desactivar”	<b>Unidad portátil:</b> Empuje la palanca de control hacia abajo o hacia arriba para seleccionar las palabras entre comillas. <b>Unidad base (KX-TGP550):</b> Pulse [▼] o [▲] para seleccionar las palabras entre comillas.

### Idioma de la pantalla

El valor predeterminado es “English”. Las pantallas de ejemplo de este manual de instrucciones están en español.

#### Unidad portátil

- 1 (centro de la palanca de control) → [≡][1][1][0]

- 2 [▼]/[▲]: Seleccione el ajuste deseado.
- 3 Presione el centro de la palanca de control para guardar. →

#### Unidad base

Disponible para: KX-TGP550

- 1 (tecla de función central) → [≡][1][1][0]
- 2 [▼]/[▲]: Seleccione el ajuste deseado.
- 3 Pulse la tecla de función central para guardar. →

## Confirmar sus números de teléfono

Es posible que tenga más de un número de teléfono, en función de su sistema telefónico. Los números pueden compartirse con varias unidades (página 15, 18).

Póngase en contacto con su administrador si desea más información.

### Confirmar el estado de la línea del servidor VoIP

La unidad muestra todos los números de teléfono disponibles en su sistema telefónico y su estado actual. Puede seleccionar una línea para realizar una llamada.

#### Unidad portátil





- 1 (tecla de función derecha)
- 2 [▼]/[▲]: Seleccione la línea deseada.
  - La pantalla muestra el estado actual de la línea. Consulte página 10 para obtener más información.
  - Para seleccionar la línea para realizar una llamada, pulse .
- 3

#### Unidad base

Disponible para: KX-TGP550

- 1
- 2 [▼]/[▲]: Seleccione la línea deseada.
  - La pantalla muestra el estado actual de la línea. Consulte página 10 para obtener más información.
  - Para seleccionar la línea para realizar una llamada, levante la unidad portátil cableada.
- 3

## Realizar llamadas

- 1 Levante la unidad portátil y marque el número de teléfono.
  - Para corregir un dígito, pulse **C**.
- 2 Pulse  o .
- La unidad selecciona la línea predeterminada configurada por su administrador.
- También puede seleccionar la línea manualmente del siguiente modo:  
 → **[v]/[▲]**: Seleccione la línea deseada.  
→ 
- 3 Cuando haya finalizado la conversación, pulse **[⏏]** o coloque la unidad portátil en el cargador.

### Nota:

- Si  aparece durante la llamada, otras unidades pueden unirse a la conversación (página 15, 18). Póngase en contacto con su administrador si desea más información.
- Se puede utilizar un máximo de 3 líneas simultáneamente. No obstante, si se realiza una llamada por medio de un repetidor (página 40), puede utilizarse un máximo de 2 líneas a la vez.
- Para usar los auriculares opcionales, enchúfelos a la toma de auriculares antes de ejecutar el paso 1.
- Para introducir el prefijo de llamadas internacionales "+", mantenga pulsado la tecla "0".

## Uso del altavoz

- 1 Marque el número de teléfono y pulse **[📞]**.
  - La unidad selecciona la línea predeterminada configurada por su administrador.
  - También puede seleccionar la línea manualmente del siguiente modo:  
 → **[v]/[▲]**: Seleccione la línea deseada.  
→ **[📞]**
  - Hable alternativamente con la otra persona.
- 2 Cuando termine de hablar, pulse **[⏏]**.

### Nota:

- Para un rendimiento óptimo, utilice el altavoz en un entorno tranquilo.
- Pulse **[📞]** para utilizar de nuevo el auricular.

## Ajuste del volumen del auricular o del altavoz



Empuje la palanca de control varias veces hacia arriba o abajo mientras habla.

## Realización de llamadas con la lista de llamadas

Los 10 últimos números de teléfono marcados se guardan en la lista de llamadas (32 dígitos máx. para cada uno).

- 1 **[📞]**
- 2 **[v]/[▲]**: Seleccione el número de teléfono deseado.
- 3 **[📞]/[📞]**
  - Si se pulsa **[📞]** y la línea de la otra persona está ocupada, la unidad vuelve a marcar automáticamente varias veces. Mientras la unidad portátil está esperando para volver a marcar, el indicador de timbre parpadea. Para cancelar, pulse **[⏏]**.

## Modificar/borrar/guardar un número en la lista de llamadas

- 1 **[📞]**
- 2 **[v]/[▲]**: Seleccione el número de teléfono deseado. → **[📞]**
- 3 Continúe con la operación deseada.
  - **Modificar un número antes de llamar:**  
**[v]/[▲]**: "Modif. /Llamar" → **OK** →  
Utilice la palanca de control para mover el cursor.  
→ Modifique el número. → Pulse  o .
  - **Borrar un número:**  
**[v]/[▲]**: "Borrar" → **OK** →  
**[v]/[▲]**: "Si" → **OK** → **[⏏]**
  - **Guardar un número en la agenda:**  
**[v]/[▲]**: "Agregar a agenda" → **OK** →  
Para guardar el nombre, continúe desde el paso 3, "Modificar entradas", página 20.





### Nota:

- Al modificar:
  - Para borrar un número, sitúe el curso en el número y, a continuación, pulse **C**.







- Para insertar un número, sitúe el cursor a la derecha de donde desea insertarlo y, a continuación, pulse la tecla adecuada.

### Contestar llamadas



Cuando se recibe una llamada, el indicador de timbre de la unidad portátil parpadea rápidamente. Se muestran los 4 últimos dígitos del número de la línea en la que se ha recibido la llamada.

- 1 Levante la unidad portátil y pulse ,  o  cuando suene la unidad.
  - También puede contestar la llamada pulsando cualquier tecla de [0] a [9], [\*] o [#].  
**(Cualquier función de respuesta por teclas)**
- 2 Cuando haya finalizado la conversación, pulse  o coloque la unidad portátil en el cargador.

#### Nota:

- Si la función de descolgado automático está desactivada (página 14), puede seleccionar qué línea responde si se está recibiendo más de una llamada.  
 → [v]/[▲]: Seleccione la línea deseada. → Pulse ,  o .
- Si  aparece durante la llamada, otras unidades pueden unirse a la conversación (página 15, 18). Póngase en contacto con su administrador si desea más información.
- Puede rechazar todas las llamadas que reciba (salvo las del intercomunicador) pulsando . Si pulsa  cuando haya más de una llamada entrante, la unidad rechazará la primera llamada.

### Comunicación automática

Puede contestar llamadas con solo coger la unidad portátil del cargador. No necesita pulsar  o . Para activar esta función, véase página 27.

### Ajuste del volumen del timbre de la unidad portátil

- **Cuando la unidad portátil esté sonando para una llamada entrante:**  
Empuje la palanca de control hacia arriba o abajo repetidamente para seleccionar el volumen deseado.
- **Programación del volumen con anterioridad:**
  - 1  (centro de la palanca de control) → [#][1][6][0]
  - 2 [v]/[▲]: Seleccione el volumen deseado.



3 OK → 

### Timbre de la unidad portátil desactivado momentáneamente

Mientras está sonando la unidad portátil por una llamada, puede desactivar el timbre momentáneamente pulsando .

### Esperar

Esta función le permite retener una llamada externa.



- 1 Pulse  durante una llamada externa.
- 2 Para cancelar la espera, pulse  o .

#### Nota:

- Si se mantiene una llamada en espera durante más de 9 minutos, empieza a sonar un tono de alarma y el indicador de timbre de la unidad portátil parpadea. Si el interlocutor externo cuelga la llamada, la unidad desconecta la línea y pasa a modo en espera.

### Realizar otra llamada durante una llamada



Puede realizar una llamada utilizando la otra línea y poniendo en espera la primera llamada.

- 1 Pulse  para poner en espera la 1ª llamada.
- 2 Marque el número de teléfono. → 
- 3 Para volver a la primera llamada, pulse .

### Funciones útiles durante una llamada

#### Silencio



Mientras el modo de silencio está activado, puede oír a la otra persona pero esta no puede oírle.

- 1 Pulse  durante una llamada externa.
- 2 Para volver a la conversación, pulse de nuevo .

#### Llamada en espera

Esta función le permite recibir llamadas mientras está realizando otra llamada. Si recibe una llamada mientras está hablando por teléfono, la información de la 2ª llamada aparece en la unidad portátil que está en uso después de oír el tono de interrupción (página 28). La función depende de su sistema telefónico. Póngase en

contacto con su administrador si desea más información.



- 1 Pulse  para contestar la 2ª llamada.
- 2 Para cambiar entre llamadas, pulse .

## Uso compartido de la llamada

### Unirse a una llamada

Puede unirse a una llamada externa ya existente. La disponibilidad depende de su sistema telefónico. Póngase en contacto con su administrador si desea más información.

#### Importante:

- Debe configurar la línea para permitir que otras unidades se unan a través de la interfaz de usuario web ("Privacy Mode" (Modo privacidad)).  aparece en la unidad que está utilizando en ese momento para indicar que se le permite unirse a la llamada. Póngase en contacto con su administrador si desea más información.
- 1 Pulse  cuando la otra unidad esté en una llamada externa.
  - 2 **[▼]/[▲]**: Seleccione la línea que desea unir. → **OK**

### Compartir números de línea entre varias unidades base



Si tiene varias unidades base, su administrador puede asignar números de línea compartidos a las unidades seleccionadas. Cuando la línea compartida está siendo utilizada por otras unidades, al consultar el estado de la línea (página 12) aparece . La disponibilidad depende de su sistema telefónico. Póngase en contacto con su administrador si desea más información.

#### Nota:

- Esta función se denomina "Enable Shared Call" (Activar llamada compartida) en la interfaz de usuario web.

## Transferir llamadas a un interlocutor externo



Las llamadas externas se pueden transferir a un interlocutor externo. Para transferir llamadas externas a otra unidad, consulte "Transferir llamadas", página 45, 46.

- 1 Durante una llamada externa, pulse .
- 2 **[▼]/[▲]**: "Transferencia" → **OK**
- 3 Marque el número de teléfono.
  - Para corregir el número, pulse  para borrar el número e introduzca de nuevo el número.



- 4 Espere a que la interlocutor buscada conteste.
  - Si el interlocutor buscado no contesta, pulse  2 veces para volver a la llamada externa.

### 5



#### Nota:

- En el paso 3, puede marcar el número de teléfono desde la agenda:  
 → **[▼]/[▲]**: Seleccione la entrada deseada. → 

## Transferir una llamada sin hablar con el interlocutor externo





- 1 Durante una llamada externa, pulse .
- 2 **[▼]/[▲]**: "Trans. ciega" → **OK**
- 3 Marque el número de teléfono.
  - Para corregir el número, pulse  para borrar el número e introduzca de nuevo el número.
- 4 
  - La llamada externa suena en la otra unidad.

#### Nota:



- En el paso 3, puede marcar el número de teléfono desde la agenda:  
 → **[▼]/[▲]**: Seleccione la entrada deseada. → 

## Conferencias

Se pueden unir varios interlocutores a una conferencia.

- 1 Durante una llamada externa, pulse .
- 2 **[▼]/[▲]**: "Conferencia" → **OK**
- 3 Marque el número de teléfono.
  - Para corregir el número, pulse  para borrar el número e introduzca de nuevo el número.
- 4 Espere a que la interlocutor buscada conteste.
  - Si el interlocutor buscado no contesta, pulse  2 veces para volver a la llamada externa.
- 5 
  - Si desea añadir un nuevo interlocutor a la conferencia, siga las instrucciones desde el paso 1.

#### Nota:

- En el paso 3, puede marcar el número de teléfono desde la agenda:  
 → **[▼]/[▲]**: Seleccione la entrada deseada. → 

## Realizar llamadas

- 1 Marque el número de teléfono.
  - Para corregir un dígito, pulse **C**.
- 2 Levante la unidad portátil cableada.
  - La unidad selecciona la línea predeterminada configurada por su administrador.
  - También puede seleccionar la línea manualmente del siguiente modo:  
 → **[▼]/[▲]**: Seleccione la línea deseada.  
→ Levante la unidad portátil cableada.
- 3 Cuando termine de hablar, coloque la unidad cableada en la base.

### Nota:



- Puede también marcar el número de teléfono después de levantar la unidad portátil cableada.
- Si  aparece durante la llamada, otras unidades pueden unirse a la conversación (página 15, 18). Póngase en contacto con su administrador si desea más información.
- Se puede utilizar un máximo de 3 líneas simultáneamente.
- Para introducir el prefijo de llamadas internacionales "+", mantenga pulsado la tecla "0".

### Usar los auriculares (opcional)

En primer lugar, enchufe los auriculares a la toma de auriculares. A continuación, pulse **[📞/📞]** en lugar de utilizar la unidad portátil cableada en los pasos 2 y 3, "Realizar llamadas", página 16.

- Para terminar la llamada, pulse **[📞/📞]**.
- **[📞/📞]** se denomina **[📞]** en los siguientes pasos de este Manual del usuario.

## Uso del altavoz

- 1 Marque el número de teléfono y pulse **[📞]**.
  - La unidad selecciona la línea predeterminada configurada por su administrador.
  - También puede seleccionar la línea manualmente del siguiente modo:  
 → **[▼]/[▲]**: Seleccione la línea deseada.  
→ Pulse  o **[📞]**.
- 2 Cuando el interlocutor conteste, hable en el micrófono de la unidad base.
  - Hable alternativamente con la otra persona.
- 3 Cuando termine de hablar, pulse **[📞]**.

### Nota:

- Para un rendimiento óptimo, utilice el altavoz en un entorno tranquilo.

- Para cambiar al auricular, levante la unidad portátil cableada.

## Monitor ocupado

Puede permitir que otras personas de la estancia escuchen una conversación a través del altavoz mientras continúa conversando por la unidad portátil cableada.

Durante una conversación con la unidad portátil cableada, pulse **[📞]**.

- Mientras la función está activada, el indicador del altavoz de la unidad base está iluminado.
- Para volver a la llamada privada, pulse **[📞]**.

## Ajuste del volumen del auricular o del altavoz

Pulse **[▲]** o **[▼]** varias veces mientras habla.

## Realización de llamadas con la lista de llamadas

Los 10 últimos números de teléfono marcados se guardan en la lista de llamadas (32 dígitos máx. para cada uno) de cada unidad.

- 1 **[📞]**
- 2 **[▼]/[▲]**: Seleccione el número de teléfono deseado.
- 3 Levante la unidad portátil cableada o pulse **[📞]**.
  - Si se pulsa **[📞]** y la línea de la otra persona está ocupada, la unidad vuelve a marcar automáticamente varias veces. Mientras la unidad base está esperando para volver a marcar, el indicador del altavoz de la unidad base parpadea. Para cancelar, pulse **[↵]**.

## Modificar/borrar/guardar un número en la lista de llamadas

- 1 **[📞]**
- 2 **[▼]/[▲]**: Seleccione el número de teléfono deseado. → 
- 3 Continúe con la operación deseada.
  - **Modificar un número antes de llamar:**  
**[▼]/[▲]**: "Modif. /Llamar" → **OK** →  
Pulse **[←]** o **[→]** para mover el cursor. →



Modifique el número. → Levante la unidad portátil cableada.

■ **Borrar un número:**

[▼]/[▲]: “Borrar” → **OK** →

[▼]/[▲]: “Si” → **OK** → [↩]

■ **Guardar un número en la agenda:**

[▼]/[▲]: “Agregar a agenda” → **OK** →



Para guardar el nombre, continúe desde el paso 3, “Modificar entradas”, página 23.

**Nota:**





- Al modificar:
  - Para borrar un número, sitúe el curso en el número y, a continuación, pulse **C**.
  - Para insertar un número, sitúe el cursor a la derecha de donde desea insertarlo y, a continuación, pulse la tecla adecuada.

## Contestar llamadas

Se muestran los 4 últimos dígitos del número de la línea en la que se ha recibido la llamada.

- 1 Levante la unidad portátil cableada y pulse  o  cuando suene la unidad.
- 2 Cuando termine de hablar, coloque la unidad cableada en la base. Cuando el altavoz esté en uso, pulse .

**Nota:**

- Puede seleccionar qué línea responde si se está recibiendo más de una llamada:  
 → [▼]/[▲]: Seleccione la línea deseada. → Levante la unidad portátil cableada o pulse  o .
- Si  aparece durante la llamada, otras unidades pueden unirse a la conversación (página 15, 18). Póngase en contacto con su administrador si desea más información.
- Puede rechazar todas las llamadas que reciba (salvo las del intercomunicador) pulsando [↩]. Si pulsa [↩] cuando haya más de una llamada entrante, la unidad rechazará la primera llamada.

## Ajuste del volumen del timbre de la unidad base

■ **Cuando la unidad base esté sonando para una llamada entrante:**

Pulse [▲] o [▼] varias veces para seleccionar el volumen deseado.

■ **Programación del volumen con anterioridad:**

- 1  (tecla de función central) → [##][1][6][0]
- 2 [▼]/[▲]: Seleccione el volumen deseado.
- 3 **OK** → [↩]

## Desconectar temporalmente el timbre de la unidad base

Mientras está sonando la unidad base por una llamada, puede desactivar el timbre momentáneamente pulsando .

## Esperar

Esta función le permite retener una llamada externa.



- 1 Pulse [↵] durante una llamada externa.
  - Si está utilizando la unidad portátil cableada, puede colocarla en la base.
- 2 Para liberar la función de espera, levante la unidad portátil cableada o pulse [↵] o .

**Nota:**

- Si se mantiene una llamada en espera durante más de 9 minutos, empieza a sonar un tono de alarma. Si el interlocutor externo cuelga la llamada, la unidad desconecta la línea y pasa a modo en espera.

## Realizar otra llamada durante una llamada



Puede realizar una llamada utilizando la otra línea y poniendo en espera la primera llamada.

- 1 Pulse [↵] para poner en espera la 1ª llamada.
  - Si está utilizando la unidad portátil cableada, coloque dicha unidad en la base.
- 2 Marque el número de teléfono.
- 3 Continúe con la operación deseada.
  - **Al está utilizando la unidad portátil cableada:**  
Levante la unidad portátil cableada.
  - **Si está utilizando el altavoz:**  
Pulse .
- 4 Para volver a la primera llamada, pulse .

## Funciones útiles durante una llamada



### Silencio

Mientras el modo de silencio está activado, puede oír a la otra persona pero esta no puede oírle.

- 1 Pulse  durante una llamada externa.
- 2 Para volver a la conversación, pulse de nuevo .

### Llamada en espera

Esta función le permite recibir llamadas mientras está realizando otra llamada. Si recibe una llamada mientras está hablando por teléfono, la información de la 2ª llamada aparece en la unidad base que está en uso después de oír el tono de interrupción (página 34). La función depende de su sistema telefónico. Póngase en contacto con su administrador si desea más información.





- 1 Pulse  para contestar la 2ª llamada.
- 2 Para cambiar entre llamadas, pulse .

### Uso compartido de la llamada

#### Unirse a una llamada

Puede unirse a una llamada externa ya existente. La disponibilidad depende de su sistema telefónico. Póngase en contacto con su administrador si desea más información.

#### Importante:

- Debe configurar la línea para permitir que otras unidades se unan a través de la interfaz de usuario web ("Privacy Mode" (Modo privacidad)).  aparece en la unidad que está utilizando en ese momento para indicar que se le permite unirse a la llamada. Póngase en contacto con su administrador si desea más información.
- 1 Pulse  cuando la unidad portátil esté en una llamada externa.
  - 2 /: Seleccione la línea que desea unir. → 

### Compartir números de línea entre varias unidades base







Si tiene varias unidades base, su administrador puede asignar números de línea compartidos a las unidades seleccionadas. Cuando la línea compartida está siendo utilizada por otras unidades, al consultar el estado de la línea (página 12) aparece . La disponibilidad depende de su sistema telefónico. Póngase en contacto con su administrador si desea más información.

#### Nota:

- Esta función se denomina "Enable Shared Call" (Activar llamada compartida) en la interfaz de usuario web.





## Transferir llamadas a un interlocutor externo

Las llamadas externas se pueden transferir a un interlocutor externo. Para transferir llamadas externas a una unidad portátil, consulte "Transferencia de llamadas", página 46.







- 1 Durante una llamada externa, pulse .
- 2 /: "Transferencia" → 
- 3 Marque el número de teléfono.
  - Para corregir el número, pulse  para borrar el número e introduzca de nuevo el número.
- 4 Espere a que la parte buscada conteste.
  - Si el interlocutor buscado no contesta, pulse  2 veces para volver a la llamada externa.
- 5 

#### Nota:

- En el paso 3, puede marcar el número de teléfono desde la agenda:





 → /: Seleccione la entrada deseada. → 

## Transferir una llamada sin hablar con el interlocutor externo

- 1 Durante una llamada externa, pulse .
- 2 /: "Trans. ciega" → 
- 3 Marque el número de teléfono.
  - Para corregir el número, pulse  para borrar el número e introduzca de nuevo el número.
- 4 
  - La llamada externa suena en la otra unidad.





#### Nota:



- En el paso 3, puede marcar el número de teléfono desde la agenda:

 → /: Seleccione la entrada deseada. → 





## Conferencias

Se pueden unir varios interlocutores a una conferencia.

- 1 Durante una llamada externa, pulse .
- 2 /: "Conferencia" → 
- 3 Marque el número de teléfono.

- Para corregir el número, pulse  para borrar el número e introduzca de nuevo el número.
- 4 Espere a que la parte buscada conteste.
- Si el interlocutor buscado no contesta, pulse  2 veces para volver a la llamada externa.
- 5 
- Si desea añadir un nuevo interlocutor a la conferencia, siga las instrucciones desde el paso 1.











**Nota:**

- En el paso 3, puede marcar el número de teléfono desde la agenda:  
 → []/[]: Seleccione la entrada deseada. →  





## Cómo usar la agenda

La agenda le permite realizar llamadas sin tener que marcar manualmente. Puede añadir 100 nombres y números de teléfono a la agenda.

## Añadir entradas











- 1  (centro de la palanca de control)
- 2 / : “Agenda” → **OK**
- 3 
- 4 Introduzca el nombre de la persona (16 caracteres como máx.). → **OK**
  - Puede cambiar el modo de introducción de caracteres pulsando  (página 48).
- 5 Introduzca el número de teléfono de la persona (32 dígitos máx.). → **OK**
  - Si no necesita asignar la identificación por timbre, vaya al paso 8.
- 6 / : “Ajust. ID timbre” → **OK**
- 7 / : Seleccione el ajuste deseado (página 42). → **OK**
- 8 
  - Para añadir otros números, repita desde el paso 4.
- 9 

### Nota:















- En el paso 3, puede también pulsar . → / : “Nueva entrada” → **OK**
- Si selecciona “Sin ID timbre” (predefinido), la unidad utiliza el tono de timbre que seleccionó en página 28 cuando recibe una llamada de esa persona.

## Localizar y llamar a una entrada de la agenda











### Rastrear todas las entradas

- 1  (centro de la palanca de control)
- 2 / : “Agenda” → **OK**
- 3 / : Seleccione la entrada deseada.
- 4 
  - También puede seleccionar la línea manualmente del siguiente modo:  
 → / : Seleccione la línea deseada.  
→ Pulse  o .

## Buscar por el primer carácter (alfabéticamente)



- 1  (centro de la palanca de control)
- 2 / : “Agenda” → **OK**
  - Cambie el modo de introducción de caracteres si es necesario:  
 → / : seleccione el modo de introducción de caracteres. → **OK**
- 3 Pulse la tecla (**0** – **9**) o  que contenga el carácter mediante el cual está realizando la búsqueda (página 48).
  - Pulse la misma tecla repetidamente para mostrar la primera entrada que corresponda a cada carácter situado en esa tecla.
  - Si no hay ninguna entrada que corresponda al carácter que ha seleccionado, se muestra la entrada siguiente.
- 4 / : examine la agenda, si es necesario.
- 5 
  - También puede seleccionar la línea manualmente del siguiente modo:  
 → / : Seleccione la línea deseada.  
→ Pulse  o .

## Modificar entradas

- 1 Localice la entrada deseada (página 20). → 
- 2 / : “Editar” → **OK**
- 3 Continúe con la operación deseada.
  - **Para cambiar el nombre o el número de teléfono:**  
/ : Seleccione el nombre o número de teléfono. → **OK** → Modifique la información (página 48). → **OK**
  - **Para cambiar la identificación por timbre:**  
/ : Seleccione la identificación por timbre actual. → **OK** → / : Seleccione el ajuste deseado. → **OK**
    - Para desactivar la identificación por timbre, seleccione “Sin ID timbre”.
- 4  → 



## Borrar entradas

### Borrar una entrada

- 1 Localice la entrada deseada (página 20). → 
- 2 / : “Borrar” → **OK**



3 **[▼]/[▲]:** “Si” → **OK** → **[↶]**

### Borrar todas las entradas

- 1  (centro de la palanca de control)
- 2 **[▼]/[▲]:** “Agenda” → **OK** → 
- 3 **[▼]/[▲]:** “Borrar todo” → **OK**
- 4 **[▼]/[▲]:** “Si” → **OK**
- 5 **[▼]/[▲]:** “Si” → **OK** → **[↶]**

## Marcado en cadena



Esta función le permite marcar números de teléfono de la agenda mientras está con una llamada. Esta función se puede utilizar, por ejemplo, para marcar un número de acceso de una tarjeta comercial o un PIN de una cuenta bancaria que haya guardado en la agenda, sin tener que marcarlo manualmente.

- 1 Durante una llamada externa, pulse .
- 2 **[▼]/[▲]:** “Agenda” → **OK**
- 3 **[▼]/[▲]:** Seleccione la entrada deseada.
- 4 Pulse  para marcar el número.

## Marcación rápida

### Asignar una entrada de la agenda a una tecla de marcación rápida

Las teclas del **[1]** al **[9]** se pueden utilizar como teclas de marcación rápida, permitiéndole marcar un número de la agenda simplemente pulsando una tecla.

- 1 Localice la entrada deseada (página 20). → 
- 2 **[▼]/[▲]:** “Marcac. rápida” → **OK**
- 3 **[▼]/[▲]:** Seleccione el número de tecla deseado. → **OK**
  - Si aparece “¿Sobrescribir?”, la tecla que ha seleccionado ya tiene un número asignado. Para sobrescribir con el número de teléfono seleccionado actualmente, vaya al paso 4. Para seleccionar otra tecla, pulse  y, después, repita este paso.

4 **[▼]/[▲]:** “Si” → **OK** → **[↶]**

#### Nota:



- Cuando se está utilizando una tecla para marcación rápida, aparece “✓” junto al número de tecla.

### Realizar llamadas con teclas de marcación rápida

- 1 Mantenga pulsada la tecla de marcación rápida deseada (**[1]** – **[9]**).

- Puede ver otras asignaciones de teclas de marcación rápida presionando la palanca de control hacia abajo o arriba.

2 **[↶]**

- También puede seleccionar la línea manualmente del siguiente modo:  
 → **[▼]/[▲]:** Seleccione la línea deseada.  
 → Pulse  o **[↶]**.

### Cancelar una asignación de marcación rápida

- 1 Mantenga pulsada la tecla de marcación rápida deseada (**[1]** – **[9]**). → **[X]**
- 2 **[▼]/[▲]:** “Si” → **OK** → **[↶]**



## Copiar entradas de la agenda

Puede copiar entradas de la agenda en la agenda de otra unidad.



#### Nota:

- La identificación por tono de las entradas de la agenda no se copia.

### Copia de una entrada

- 1 Localice la entrada deseada (página 20). → 
- 2 **[▼]/[▲]:** “Copiar” → **OK**
- 3 Introduzca **[0]** para el número de la unidad base o la unidad portátil al que desea enviar la entrada de la agenda.
  - Cuando se haya copiado una entrada, “Finalizado” se visualizará.
  - Para seguir con la copia de otra entrada:  
**[▼]/[▲]:** “Si” → **OK** → Localice la entrada deseada. → 
- 4 **[↶]**

### Copiar todas las entradas

- 1  (centro de la palanca de control)
- 2 **[▼]/[▲]:** “Agenda” → **OK** → 
- 3 **[▼]/[▲]:** “Copiar todo” → **OK**
- 4 Introduzca **[0]** para el número de la unidad base o la unidad portátil al que desea enviar la entrada de la agenda.
  - Cuando se hayan copiado todas las entradas, se visualizará “Finalizado”.
- 5 **[↶]**

## **Exportar/importar entradas de la agenda**

Puede exportar las entradas de la agenda a través de la interfaz de usuario web a su ordenador en forma de archivo TSV. Esto permite añadir, modificar o borrar entradas de la agenda de forma más cómoda en una hoja de cálculo (.csv) con Microsoft® Excel®, por ejemplo, en su ordenador. Después de modificarlo, el archivo importarse en la unidad. Para exportar/importar entradas, póngase en contacto con su administrador.



### **Importante:**

- Las entradas borradas en su ordenador no se copian en la agenda de la unidad al importar la agenda. Borre las entradas innecesarias con su unidad, y no a través de la interfaz de usuario web.

## Cómo usar la agenda

La agenda le permite realizar llamadas sin tener que marcar manualmente. Puede añadir 100 nombres y números de teléfono a la agenda.

## Añadir entradas



- 1  (tecla de función izquierda)
- 2 
- 3 Introduzca el nombre de la persona (16 caracteres como máx.). → **OK**
  - Puede cambiar el modo de introducción de caracteres pulsando **1/1A/?** (página 48).
- 4 Introduzca el número de teléfono de la persona (32 dígitos máx.). → **OK**
  - Si no necesita asignar la identificación por timbre, vaya al paso 7.
- 5 **[v]/[▲]**: “**Ajust. ID timbre**” → **OK**
- 6 **[v]/[▲]**: Seleccione el ajuste deseado (página 42). → **OK**
- 7 
  - Para añadir otros números, repita desde el paso 3.
- 8 **[←]**

### Nota:



- En el paso 2, puede también pulsar . → **[v]/[▲]**: “**Nueva entrada**” → **OK**
- Si selecciona “**Sin ID timbre**” (predefinido), la unidad utiliza el tono de timbre que seleccionó en página 34 cuando recibe una llamada de esa persona.

## Localizar y llamar a una entrada de la agenda



### Rastrear todas las entradas

- 1  (tecla de función izquierda)
- 2 **[v]/[▲]**: Seleccione la entrada deseada.
- 3 Levante la unidad portátil cableada.
  - También puede seleccionar la línea manualmente del siguiente modo:
    -  → **[v]/[▲]**: Seleccione la línea deseada.
    - Levante la unidad portátil cableada.

## Buscar por el primer carácter (alfabéticamente)

- 1  (tecla de función izquierda)
  - Cambie el modo de introducción de caracteres si es necesario:
    - 1/1B/B** → **[v]/[▲]**: seleccione el modo de introducción de caracteres. → **OK**
- 2 Pulse la tecla (**[0]** – **[9]** o **[#]**) que contenga el carácter mediante el cual está realizando la búsqueda (página 48).
  - Pulse la misma tecla repetidamente para mostrar la primera entrada que corresponda a cada carácter situado en esa tecla.
  - Si no hay ninguna entrada que corresponda al carácter que ha seleccionado, se muestra la entrada siguiente.
- 3 **[v]/[▲]**: examine la agenda, si es necesario.
- 4 Levante la unidad portátil cableada.
  - También puede seleccionar la línea manualmente del siguiente modo:
    -  → **[v]/[▲]**: Seleccione la línea deseada.
    - Levante la unidad portátil cableada.

## Modificar entradas



- 1 Localice la entrada deseada (página 23). → 
- 2 **[v]/[▲]**: “**Editar**” → **OK**
- 3 Continúe con la operación deseada.
  - **Para cambiar el nombre o el número de teléfono:**
    - [v]/[▲]**: Seleccione el nombre o número de teléfono. → **OK** → Modifique la información (página 48). → **OK**
  - **Para cambiar la identificación por timbre:**
    - [v]/[▲]**: Seleccione la identificación por timbre actual. → **OK** → **[v]/[▲]**: Seleccione el ajuste deseado. → **OK**
      - Para desactivar la identificación por timbre, seleccione “**Sin ID timbre**”.
- 4  → **[←]**

## Borrar entradas

### Borrar una entrada



- 1 Localice la entrada deseada (página 23). → 
- 2 **[▼]/[▲]**: “si” → **OK** → **[↵]**

### Borrar todas las entradas

- 1  (tecla de función izquierda) → 
- 2 **[▼]/[▲]**: “Borrar todo” → **OK**
- 3 **[▼]/[▲]**: “si” → **OK**
- 4 **[▼]/[▲]**: “si” → **OK** → **[↵]**

## Marcado en cadena



Esta función le permite marcar números de teléfono de la agenda mientras está con una llamada. Esta función se puede utilizar, por ejemplo, para marcar un número de acceso de una tarjeta comercial o un PIN de una cuenta bancaria que haya guardado en la agenda, sin tener que marcarlo manualmente.

- 1 Durante una llamada externa, pulse .
- 2 **[▼]/[▲]**: Seleccione la entrada deseada.
- 3 Pulse  para marcar el número.

## Marcación rápida

### Asignar una entrada de la agenda a una tecla de marcación rápida

Las teclas del **[1]** al **[9]** se pueden utilizar como teclas de marcación rápida, permitiéndole marcar un número de la agenda simplemente pulsando una tecla.

- 1 Localice la entrada deseada (página 23). → 
- 2 **[▼]/[▲]**: “Marcac. rápida” → **OK**
- 3 **[▼]/[▲]**: Seleccione el número de tecla deseado. → **OK**
  - Si aparece “¿Sobrescribir?”, la tecla que ha seleccionado ya tiene un número asignado. Para sobrescribir con el número de teléfono seleccionado actualmente, vaya al paso 4. Para seleccionar otra tecla, pulse  y, después, repita este paso.
- 4 **[▼]/[▲]**: “si” → **OK** → **[↵]**

#### Nota:

- Cuando se está utilizando una tecla para marcación rápida, aparece “✓” junto al número de tecla.

### Realizar llamadas con teclas de marcación rápida

- 1 Mantenga pulsada la tecla de marcación rápida deseada (**[1]** – **[9]**).
  - Puede ver otras teclas de marcación rápida pulsando **[▲]** o **[▼]**.
- 2 Levante la unidad portátil cableada.
  - También puede seleccionar la línea manualmente del siguiente modo:  
 → **[▼]/[▲]**: Seleccione la línea deseada. → Levante la unidad portátil cableada.

### Cancelar una asignación de marcación rápida

- 1 Mantenga pulsada la tecla de marcación rápida deseada (**[1]** – **[9]**). → **X**
- 2 **[▼]/[▲]**: “si” → **OK** → **[↵]**



## Copiar entradas de la agenda

Puede copiar entradas de la agenda en la agenda de una unidad portátil.



#### Nota:

- La identificación por tono de las entradas de la agenda no se copia.

### Copia de una entrada

- 1 Localice la entrada deseada (página 23). → 
- 2 **[▼]/[▲]**: “Copiar” → **OK**
- 3 Introduzca el número de la unidad portátil que desee para la entrada en la agenda.
  - Cuando se haya copiado una entrada, “Finalizado” se visualizará.
  - Para seguir con la copia de otra entrada:  
**[▼]/[▲]**: “si” → **OK** → Localice la entrada deseada. → 
- 4 **[↵]**

### Copiar todas las entradas

- 1  (tecla de función izquierda) → 
- 2 **[▼]/[▲]**: “Copiar todo” → **OK**
- 3 Introduzca el número de la unidad portátil que desee para la entrada en la agenda.
  - Cuando se hayan copiado todas las entradas, se visualizará “Finalizado”.
- 4 **[↵]**



---

## **Exportar/importar entradas de la agenda**

Puede exportar las entradas de la agenda a través de la interfaz de usuario web a su ordenador en forma de archivo TSV. Esto permite añadir, modificar o borrar entradas de la agenda de forma más cómoda en una hoja de cálculo (.csv) con Microsoft Excel, por ejemplo, en su ordenador. Después de modificarlo, el archivo importarse en la unidad. Para exportar/importar entradas, póngase en contacto con su administrador.

### **Importante:**

- Las entradas borradas en su ordenador no se copian en la agenda de la unidad al importar la agenda. Borre las entradas innecesarias con su unidad, y no a través de la interfaz de usuario web.

## Ajustes programables

Puede personalizar la unidad programando las siguientes funciones.

Para acceder a las funciones, existen 2 métodos:

- Desplazarse por los menús en pantalla (página 26)
- Utilizar los comandos directos (página 27)

Algunas de las funciones pueden programarse a través de la interfaz de usuario web (página 39).





- En este manual del usuario se utiliza el método de comandos directos.



### Programación mediante desplazamiento por los menús en pantalla

- 1  (centro de la palanca de control)
- 2 Seleccione el menú principal deseado empujando la palanca de control en cualquier dirección. → **OK**
- 3 Empuje la palanca de control hacia abajo o arriba para seleccionar el elemento deseado en el submenú 1.  
→ **OK**
  - En algunos casos, puede que necesite realizar la selección desde el submenú 2. → **OK**
- 4 Empuje la palanca de control hacia abajo o hacia arriba para seleccionar la configuración deseada. → **OK**
  - Este paso puede variar según la función que se esté programando.
  - Para salir de la operación, pulse [**↶**].

#### Nota:

- Consulte página 27 para conocer la configuración predeterminada.
- En la siguiente tabla, ( ) indica las líneas que tiene que seleccionar para los ajustes.

Menú principal	Submenú 1	Submenú 2	Página	
Estado línea 	–	–	12	
Servicio IP 	Param. de red	DHCP <sup>*1, *2</sup>	–	
		Config. IP <sup>*1, *2</sup>	–	
		Web insertada	39	
	Funciones llam.	Devolver llam. (Línea 1: 8 máx.)	– Incondicional <sup>*1</sup> – Ocupado <sup>*1</sup> – No responde <sup>*1</sup>	29
		No molestar <sup>*1</sup> (Línea 1: 8 máx.)		29
		Bloq. Anónimos <sup>*1</sup> (Línea 1: 8 máx.)		30
		ID llaman bloq. <sup>*1</sup> (Línea 1: 8 máx.)		31
		Configuración <sup>*1, *2</sup>		39
		Modo repetidor <sup>*1</sup>		41
Nuevo mens. voz 	–	–	44	
Intercom 	–	–	45, 46	

Menú principal	Submenú 1	Submenú 2	Página
Config. inicial 	Prog. Timbre	Volumen Timbre	14
		Tono llamada (Línea 1: 8 máx.)	-
		Tono interrumpir	-
	Ajus. Fecha/Hora <sup>*1</sup>	-	31
	Bloq. Núm. Ent. <sup>*1</sup>	-	30
	Auto Intercom	-	45
	Contraste LCD	-	-
	Sonidos Tecl.	-	-
	Comunic. Auto.	-	14
	Nuava Alert Msg	-	44
	Registro	Regis. Portátil	40
		Des-Registro	40
	PIN de la base <sup>*1</sup>	-	31
	Nombre Portátil	-	31
	Selec. Idioma	-	12
Versión Programa <sup>*1</sup>	-	32	
Agenda 	-	-	20

\*1 Si programa esta configuración con una de las unidades portátiles, no tiene que programarla de nuevo con la otra unidad.

\*2 Recomendamos que programe este ajuste con su administrador. Póngase en contacto con su administrador si desea más información.

## Programación mediante los comandos directos

- 1  (centro de la palanca de control) → **[#]**
- 2 Introduzca el código de función deseado.
- 3 **[v]/[▲]**: Seleccione el ajuste deseado. → **OK**
  - Este paso puede variar según la función que se esté programando.
  - Para salir de la operación, pulse **[X]**.

### Nota:

- En la siguiente tabla, < > indica los ajustes predeterminados y ( ) indica las líneas que debe seleccionar para los ajustes.

Función	Código de función	Código de ajuste	Configuración del sistema <sup>*1</sup>	Página
Auto Intercom	<b>[2][7][3]</b>	<b>[1]:</b> Act (timb act.) <b>[2]:</b> Act (timb des.) <b>[0]:</b> <Desactivar>	-	45
Comunic. Auto. <sup>*2</sup>	<b>[2][0][0]</b>	<b>[1]:</b> Activar <b>[0]:</b> <Desactivar>	-	14
PIN de la base	<b>[1][3][2]</b>	-	●	31
Bloq. Núm. Ent.	<b>[2][1][7]</b>	-	●	30
Des-Registro	<b>[1][3][1]</b>	-	-	40

Función	Código de función	Código de ajuste	Configuración del sistema *1	Página
DHCP *3	[5][0][0]	[1]: <Activar> [0]: Desactivar	●	–
Web insertada	[5][3][4]	[1]: Activar [0]: <Desactivar>	–	39
Nombre Portátil	[1][0][4]	–	–	31
Llamada interna	[2][7][4]	–	–	45, 46
Tono interrumpir *4	[2][0][1]	[1]: <Activar> [0]: Desactivar	–	14, 45, 46
Config. IP *3	[5][0][1]	–	●	–
Sonidos Tecl. *5	[1][6][5]	[1]: <Activar> [0]: Desactivar	–	–
Contraste LCD (Contraste de pantalla)	[1][4][5]	[1] – [6]: Nivel 1–6 <3>	–	–
Nueva Alert Msg	[3][4][0]	[1]: Activar [0]: <Desactivar>	–	44
Agenda	[2][8][0]	–	–	20
Regis. Portátil	[1][3][0]	–	–	40
Tono llamada	[1][6][1]	(Línea 1: 8 máx.) [1] – [9]: Tono llamada <1>–9	–	–
Volumen Timbre *6	[1][6][0]	[1] – [6]: Nivel 1–<6> [0]: Desactivar	–	14
Selec. Idioma	[1][1][0]	<English>	–	12
Ajus. Fecha/Hora	[1][0][1]	–	●	31
Versión Programa	[1][5][6]	–	●	32
Nuevo mens. voz	[3][3][0]	–	–	44

\*1 Si programa esta configuración con una de las unidades portátiles, no tiene que programarla de nuevo con la otra unidad.

\*2 Si desea ver la información de la llamada tras descolgar la unidad portátil para responder a una llamada, desactive esta característica.

\*3 Recomendamos que programe este ajuste con su administrador. Póngase en contacto con su administrador si desea más información.

\*4 Este tono le permite saber si recibe una llamada externa mientras se encuentra en otra llamada externa o interna.

\*5 Desactive esta función si prefiere no oír los tonos de tecla mientras marca o pulsa cualquier tecla, incluidos los tonos de confirmación y de error.

\*6 Cuando el volumen del timbre está desactivado, se muestra  $\mu$  y la unidad portátil no suena para las llamadas externas.

Aunque el volumen del timbre esté desactivado, la unidad portátil suena a su nivel más bajo para las llamadas internas (página 45, 46) y la búsqueda (página 47).

## Desvío de llamadas

Las llamadas entrantes pueden desviarse a otro interlocutor. Puede elegir uno de estos 3 modos:

- “Incondicional”: Se desvían todas la llamadas entrantes.
- “Ocupado”: Se desvían las llamadas entrantes mientras se está utilizando la línea.
- “No responde”: Se desvían las llamadas entrantes después de un número determinado de tonos. El ajuste predeterminado del número de tonos es “3”. Para cambiar el ajuste, ejecute “Cambiar el número de tonos”, página 29.

### Importante:

- Le recomendamos configurar con su administrador. Póngase en contacto con su administrador si desea más información.
- Si esta función está configurada en su unidad, puede ser anulada por la configuración de su sistema telefónico.
- Esta función no está disponible en líneas compartidas.
- La llamada se registra en la lista de llamadas recibidas (página 42) con ✓ después de desviar la llamada.

## Activar/desactivar el desvío de llamadas

- 1  (centro de la palanca de control)
- 2 [v]/[▲]: “Servicio IP” → **OK**
- 3 [v]/[▲]: “Funciones llam.” → **OK**
- 4 [v]/[▲]: “Devolver llam.” → **OK**
- 5 Continúe con la operación deseada.
  - Si se ha registrado 1 línea:  
Vaya al paso 6.
  - Si se han registrado 2 o más líneas:  
[v]/[▲]: Seleccione la línea deseada. → **OK**
- 6 [v]/[▲]: Seleccione la opción deseada. → **OK**
- 7 [v]/[▲]: “Activar/Des.” → **OK**
- 8 [v]/[▲]: Seleccione “Activar” o “Desactivar”. → **OK**
  - Si selecciona “Desactivar”, pulse [↵] para salir.
  - Si el número de teléfono al que se desvía la llamada ya se ha configurado, pulse [↵] para salir. Para cambiar el número de teléfono, siga las instrucciones desde el paso 7, “Cambiar el número de teléfono”, página 29 y, a continuación, pulse [↵] para salir.
- 9 Introduzca el número de teléfono al que desea desviar las llamadas (24 dígitos máx.). → **OK**

- Si ha seleccionado “No responde”, introduzca el número de tonos que han de sonar antes de que la unidad desvíe la llamada (0, 2-20 tonos). → **OK**

## 10 [↵]

### Cambiar el número de teléfono

- 1  (centro de la palanca de control)
- 2 [v]/[▲]: “Servicio IP” → **OK**
- 3 [v]/[▲]: “Funciones llam.” → **OK**
- 4 [v]/[▲]: “Devolver llam.” → **OK**
- 5 Continúe con la operación deseada.
  - Si se ha registrado 1 línea:  
Vaya al paso 6.
  - Si se han registrado 2 o más líneas:  
[v]/[▲]: Seleccione la línea deseada. → **OK**
- 6 [v]/[▲]: Seleccione la opción deseada. → **OK**
- 7 [v]/[▲]: “Número teléfono” → **OK**
- 8 Introduzca el número de teléfono al que desea desviar las llamadas (24 dígitos máx.). → **OK** → [↵]

### Cambiar el número de tonos

Puede cambiar el número de tonos que han de sonar antes de desviar la llamada si se ha seleccionado “No responde”.

- 1  (centro de la palanca de control)
- 2 [v]/[▲]: “Servicio IP” → **OK**
- 3 [v]/[▲]: “Funciones llam.” → **OK**
- 4 [v]/[▲]: “Devolver llam.” → **OK**
- 5 Continúe con la operación deseada.
  - Si se ha registrado 1 línea:  
Vaya al paso 6.
  - Si se han registrado 2 o más líneas:  
[v]/[▲]: Seleccione la línea deseada. → **OK**
- 6 [v]/[▲]: “No responde” → **OK**
- 7 [v]/[▲]: “Número Rings” → **OK**
- 8 Introduzca el número de tonos que han de sonar antes de que la unidad desvíe las llamadas (0, 2-20 tonos). → **OK** → [↵]

## Ocupado

Esta función permite a la unidad rechazar llamadas en líneas seleccionadas.

El valor predeterminado es “Desactivar”.

### Importante:

- Le recomendamos configurar con su administrador. Póngase en contacto con su administrador si desea más información.

- Si esta función está configurada en su unidad, puede ser anulada por la configuración de su sistema telefónico.
- Esta función no está disponible en líneas compartidas.
- La llamada se registra en la lista de llamadas recibidas (página 42) con ✓ después de rechazar la llamada.

- 1  (centro de la palanca de control)
- 2 [▼]/[▲]: “Servicio IP” → **OK**
- 3 [▼]/[▲]: “Funciones llam.” → **OK**
- 4 [▼]/[▲]: “No molestar” → **OK**
- 5 Continúe con la operación deseada.
  - **Si se ha registrado 1 línea:**  
Vaya al paso 6.
  - **Si se han registrado 2 o más líneas:**  
[▼]/[▲]: Seleccione la línea deseada. → **OK**
- 6 [▼]/[▲]: Seleccione “Activar” o “Desactivar”.  
→ **OK** → [↵]

## Bloquear llamadas anónimas

Esta función permite a la unidad rechazar llamadas cuando la unidad recibe una llamada sin número de teléfono.

El valor predeterminado es “Desactivar”.

### Importante:

- Le recomendamos configurar con su administrador. Póngase en contacto con su administrador si desea más información.
- Esta función no está disponible en líneas compartidas.
- La llamada se registra en la lista de llamadas recibidas (página 42) con ✓ después de rechazar la llamada.

- 1  (centro de la palanca de control)
- 2 [▼]/[▲]: “Servicio IP” → **OK**
- 3 [▼]/[▲]: “Funciones llam.” → **OK**
- 4 [▼]/[▲]: “Bloq. Anónimos” → **OK**
- 5 Continúe con la operación deseada.
  - **Si se ha registrado 1 línea:**  
Vaya al paso 6.
  - **Si se han registrado 2 o más líneas:**  
[▼]/[▲]: Seleccione la línea deseada. → **OK**
- 6 [▼]/[▲]: Seleccione “Activar” o “Desactivar”.  
→ **OK** → [↵]

## Bloqueo de llamadas no deseadas (solo para usuarios del servicio de identificación de llamada)

Esta función permite que la unidad rechace llamadas de números de teléfono especificados a los que no desea contestar como llamadas no deseadas.

Cuando se recibe una llamada, la unidad no suena mientras se identifica a la persona que llama. Si el número de teléfono coincide con una entrada de la lista de bloqueo de llamadas no deseadas, la unidad rechaza la llamada.

### Importante:

- Cuando la unidad recibe una llamada desde un número que está guardado en la lista de llamadas bloqueadas, la llamada se registra en la lista de llamadas recibidas (página 42) con ✖ después de rechazar la llamada.



## Guardar llamadas no deseadas

Puede guardar hasta 30 números de teléfono en la lista de llamadas bloqueadas mediante la lista de llamadas recibidas o introduciendo los números directamente.



### Importante:

- Le aconsejamos que guarde el número de teléfono con un prefijo telefónico para llamadas PSTN en la lista de llamadas prohibidas.

### Desde la lista de llamadas recibidas:





- 1  (tecla de función izquierda)
- 2 [▼]/[▲]: Seleccione la entrada que desea prohibir.  
→ 
- 3 [▼]/[▲]: “Añadir list.bloq” → **OK**
- 4 [▼]/[▲]: “Si” → **OK** → [↵]

### Mediante la introducción de números de teléfono:

- 1  (centro de la palanca de control) → [⇄][2][1][7] → 
- 2 Introduzca el número de teléfono (24 dígitos máx.).  
→ **OK**
  - Para borrar un dígito, pulse **C**.
- 3 [↵]

## Visualizar/modificar/borrar números de llamadas bloqueadas

- 1  (centro de la palanca de control) → [⇄][2][1][7]
- 2 [▼]/[▲]: Seleccione la entrada deseada.
  - Para salir, pulse [↵].

- 3 Continúe con la operación deseada.
- **Modificar un número:**  
 → [▼]/[▲]: “Editar” → **OK** →  
 Modifique el número de teléfono. → **OK** →  

  - **Borrar un número:**  
 → [▼]/[▲]: “Borrar” → **OK** →  
/[▲]: “Si” → **OK** → 

**Nota:**

- Cuando se modifique, pulse la tecla que desee añadir y **C** para borrar.



## Llamadas anónimas (bloquear la identificación de llamadas)

Esta función permite a la unidad realizar una llamada anónima.

El valor predeterminado es “Desactivar”.

**Importante:**



- Le recomendamos configurar con su administrador. Póngase en contacto con su administrador si desea más información.

- 1  (centro de la palanca de control)
- 2 [▼]/[▲]: “Servicio IP” → **OK**
- 3 [▼]/[▲]: “Funciones llam.” → **OK**
- 4 [▼]/[▲]: “ID llaman bloq.” → **OK**
- 5 Continúe con la operación deseada.
  - **Si se ha registrado 1 línea:**  
 Vaya al paso 6.
  - **Si se han registrado 2 o más líneas:**  
 [▼]/[▲]: Seleccione la línea deseada. → **OK**
- 6 [▼]/[▲]: Seleccione “Activar” o “Desactivar”. → **OK** → 

## Cambiar el PIN (Personal Identification Number: Número de Identificación Personal) de la unidad base

**Importante:**



- Si cambia el PIN, tome nota de su nuevo PIN. La unidad no se lo indicará. Si ha olvidado su código PIN, póngase en contacto con el proveedor de su sistema telefónico.

- 1  (centro de la palanca de control) →  
/[1]/[3]/[2]

- 2 Introduzca el PIN de 4 dígitos actual de la unidad base (valor predeterminado: “0000”).
- 3 Introduzca el nuevo PIN de 4 dígitos de la unidad base. → **OK** → 





## Cambiar el nombre de la unidad portátil

Cada unidad portátil puede recibir un nombre personalizado (“Bob”, “Cocina”, etc.). Esto resulta útil cuando realiza llamadas internas entre unidades portátiles. También puede seleccionar si desea que el nombre de la unidad portátil se muestre en modo de reposo. El valor predeterminado es “Desactivar”. Si selecciona “Activar” sin introducir el nombre de la unidad portátil, se muestra de “Portátil 1” a “Portátil 6”.

- 1  (centro de la palanca de control) →  
/[1]/[0]/[4]
- 2 Introduzca el nombre deseado (10 caracteres máx.; consulte tabla de caracteres, página 48).
  - Si no es necesario, vaya al paso 3.
- 3 **OK**
- 4 [▼]/[▲]: “Activar” → **OK** → 

## Fecha y Hora

Configure si la unidad no muestra la fecha y la hora. Puede configurar la fecha y la hora a través de la interfaz de usuario web y programar la unidad para realizar el ajuste automático utilizando el SNTP. El ajuste de la hora de verano puede realizarse a través de la interfaz de usuario web. Póngase en contacto con su administrador si desea más información.

- 1  (centro de la palanca de control) →  
/[1]/[0]/[1]
- 2 Introduzca el día, mes y año actuales.  
**Ejemplo:** 15 de marzo de 2010  
/[5]/[0]/[3]/[1]/[0]
- 3 Introduzca la hora y los minutos actuales.  
**Ejemplo:** 9:30  
/[9]/[3]/[0]
  - Puede seleccionar formato de reloj de 24 o de 12 horas (“AM” o “PM”) pulsando **12/24**.
- 4 **OK** → 

**Nota:**

- Para corregir un dígito, presione la palanca de control hacia la izquierda, la derecha, arriba o abajo para

desplazar el cursor hasta el dígito y, a continuación, realice la corrección.

---

## Actualización del software de la unidad base

El distribuidor del sistema telefónico puede ofrecer nuevas funciones y mejorar la versión de su software de vez en cuando. Si configura el ajuste de actualización de software de la unidad base en modo manual a través de la interfaz de usuario web, debe descargar la actualización cuando aparece “**Actualizar ver. Pulsar OK.**”. Póngase en contacto con su administrador si desea más información.

### Importante:



- Asegúrese de que el indicador  situado en la unidad base está encendido en verde y la línea no se está utilizando (página 9).

1 Pulse **OK** cuando aparezca “**Actualizar ver. Pulsar OK.**”.

- Se muestran las versiones de software actual y nueva de la unidad base.
- Si desea descargar la actualización más tarde, pulse **X**. Cuando esté listo para realizar la descarga, consulte “Confirmación de la versión de software de la unidad base”, página 32.

2 **OK**

### Nota:

- El indicador  situado en la unidad base parpadea durante la descarga. Una vez terminada la descarga, el indicador  deja de parpadear y pasa a esta iluminado en verde.

---

## Confirmación de la versión de software de la unidad base

1  (centro de la palanca de control) →

**[#][1][5][6]**

- Se muestra la versión de software actual de la unidad base. Para salir, pulse **[\*]**.

2 Si aparece “¿**Actualizar ver?**”, pulse **OK** para realizar la descarga. Para salir sin realizar la descarga, pulse **X**.



## Ajustes programables

Puede personalizar la unidad programando las siguientes funciones.

Para acceder a las funciones, existen 2 métodos:

- Desplazarse por los menús en pantalla (página 33)
- Utilizar los comandos directos (página 34)

Algunas de las funciones pueden programarse a través de la interfaz de usuario web (página 39).





- En este manual del usuario se utiliza el método de comandos directos.

### Programación mediante desplazamiento por los menús en pantalla

- 1  (tecla de función central)
- 2 Pulse [**▲**], [**▼**], [**←**], o [**→**] para seleccionar el menú principal deseado. → **OK**
- 3 Pulse [**▼**] o [**▲**] para seleccionar la opción deseada del submenú 1. → **OK**
  - En algunos casos, puede que necesite realizar la selección desde el submenú 2. → **OK**
- 4 Pulse [**▼**] o [**▲**] para seleccionar la configuración deseada. → **OK**
  - Este paso puede variar según la función que se esté programando.
  - Para salir de la operación, pulse [**↶**].

#### Nota:

- Consulte página 34 para conocer la configuración predeterminada.
- En la siguiente tabla, ( ) indica las líneas que tiene que seleccionar para los ajustes.

Menú principal	Submenú 1	Submenú 2	Página	
Estado línea 	-	-	12	
Servicio IP 	Param. de red	DHCP <sup>*1</sup>	-	
		Config. IP <sup>*1</sup>	-	
		Web insertada	39	
	Funciones llam.	Devolver llam. (Línea 1: 8 máx.)	- Incondicional <sup>*1</sup> - Ocupado <sup>*1</sup> - No responde <sup>*1</sup>	35
		No molestar <sup>*1</sup> (Línea 1: 8 máx.)		35
		Bloq. Anónimos <sup>*1</sup> (Línea 1: 8 máx.)		36
		ID llaman bloq. <sup>*1</sup> (Línea 1: 8 máx.)		37
Prog. Timbre 	Volumen Timbre	-	17	
	Tono llamada	(Línea 1: 8 máx.)	-	
	Tono interrumpir	-	-	
Config. inicial 	Ajus. Fecha/Hora <sup>*1</sup>	-	37	
	Bloq. Núm. Ent. <sup>*1</sup>	-	36	
	Contraste LCD	-	-	
	PIN de la base <sup>*1</sup>	-	37	
	Selec. Idioma	-	12	
	Versión Programa <sup>*1</sup>	-	37	

Menú principal	Submenú 1	Submenú 2	Página
Agenda 	-	-	23
Lista de llam. →)	-	-	42

\*1 Si programa esta configuración con la unidad base, no tiene que volver a programar el mismo elemento con una unidad portátil.

## Programación mediante los comandos directos

- (tecla de función central) → **[F]**
- Introduzca el código de función deseado.
- [v]/[▲]**: Seleccione el ajuste deseado. → **OK**
  - Este paso puede variar según la función que se esté programando.
  - Para salir de la operación, pulse **[←]**.

### Nota:

- En la siguiente tabla, < > indica los ajustes predeterminados y ( ) indica las líneas que debe seleccionar para los ajustes.

Función	Código de función	Código de ajuste	Configuración del sistema*1	Página
PIN de la base	[1][3][2]	-	●	37
Bloq. Núm. Ent.	[2][1][7]	-	●	36
DHCP*2	[5][0][0]	[1]: <Activar> [0]: Desactivar	●	-
Web insertada	[5][3][4]	[1]: Activar [0]: <Desactivar>	-	39
Tono interrumpir*3	[2][0][1]	[1]: <Activar> [0]: Desactivar	-	18, 46
Config. IP*2	[5][0][1]	-	●	-
Contraste LCD (Contraste de pantalla)	[1][4][5]	[1] – [6]: Nivel 1–6 <3>	-	-
Agenda	[2][8][0]	-	-	23
Tono llamada	[1][6][1]	(Línea 1: 8 máx.) [1] – [9]: Tono llamada <1>–9	-	-
Volumen Timbre*4	[1][6][0]	[1] – [3]: Nivel 1–<3> [0]: Desactivar	-	17
Selecc. Idioma	[1][1][0]	<English>	-	12
Ajus. Fecha/Hora	[1][0][1]	-	●	37
Versión Programa	[1][5][6]	-	●	37

\*1 Si programa esta configuración con la unidad base, no tiene que volver a programar el mismo elemento con una unidad portátil.

\*2 Recomendamos que programe este ajuste con su administrador. Póngase en contacto con su administrador si desea más información.

\*3 Este tono le permite saber si recibe una llamada externa mientras se encuentra en otra llamada externa o interna.

\*4 Cuando el volumen del timbre está desactivado, se muestra  $\mu$  y la unidad base no suena para las llamadas externas. Sin embargo, cuando el volumen del timbre está desactivado, la unidad base suena con el nivel bajo para las llamadas internas (página 46).

## Desvío de llamadas

Las llamadas entrantes pueden desviarse a otro interlocutor. Puede elegir uno de estos 3 modos:

- “**Incondicional**”: Se desvían todas las llamadas entrantes.
- “**Ocupado**”: Se desvían las llamadas entrantes mientras se está utilizando la línea.
- “**No responde**”: Se desvían las llamadas entrantes después de un número determinado de tonos. El ajuste predeterminado del número de tonos es “3”. Para cambiar el ajuste, ejecute “Cambiar el número de tonos”, página 35.

### Importante:

- Le recomendamos configurar con su administrador. Póngase en contacto con su administrador si desea más información.
- Si esta función está configurada en su unidad, puede ser anulada por la configuración de su sistema telefónico.
- Esta función no está disponible en líneas compartidas.
- La llamada se registra en la lista de llamadas recibidas (página 42) con ✓ después de desviar la llamada.

## Activar/desactivar el desvío de llamadas

- 1  (tecla de función central)
- 2 [▼]/[▲]: “Servicio IP” → **OK**
- 3 [▼]/[▲]: “Funciones llam.” → **OK**
- 4 [▼]/[▲]: “Devolver llam.” → **OK**
- 5 Continúe con la operación deseada.
  - **Si se ha registrado 1 línea:**  
Vaya al paso 6.
  - **Si se han registrado 2 o más líneas:**  
[▼]/[▲]: Seleccione la línea deseada. → **OK**
- 6 [▼]/[▲]: Seleccione la opción deseada. → **OK**
- 7 [▼]/[▲]: “Activar/Des.” → **OK**
- 8 [▼]/[▲]: Seleccione “Activar” o “Desactivar”. → **OK**
  - Si selecciona “Desactivar”, pulse [↵] para salir.
  - Si el número de teléfono al que se desvía la llamada ya se ha configurado, pulse [↵] para salir. Para cambiar el número de teléfono, siga las instrucciones desde el paso 7, “Cambiar el número de teléfono”, página 35 y, a continuación, pulse [↵] para salir.
- 9 Introduzca el número de teléfono al que desea desviar las llamadas (24 dígitos máx.). → **OK**

- Si ha seleccionado “No responde”, introduzca el número de tonos que han de sonar antes de que la unidad desvíe la llamada (0, 2-20 tonos). → **OK**

## 10 [↵]

### Cambiar el número de teléfono

- 1  (tecla de función central)
- 2 [▼]/[▲]: “Servicio IP” → **OK**
- 3 [▼]/[▲]: “Funciones llam.” → **OK**
- 4 [▼]/[▲]: “Devolver llam.” → **OK**
- 5 Continúe con la operación deseada.
  - **Si se ha registrado 1 línea:**  
Vaya al paso 6.
  - **Si se han registrado 2 o más líneas:**  
[▼]/[▲]: Seleccione la línea deseada. → **OK**
- 6 [▼]/[▲]: Seleccione la opción deseada. → **OK**
- 7 [▼]/[▲]: “Número teléfono” → **OK**
- 8 Introduzca el número de teléfono al que desea desviar las llamadas (24 dígitos máx.). → **OK** → [↵]

### Cambiar el número de tonos

Puede cambiar el número de tonos que han de sonar antes de desviar la llamada si se ha seleccionado “No responde”.

- 1  (tecla de función central)
- 2 [▼]/[▲]: “Servicio IP” → **OK**
- 3 [▼]/[▲]: “Funciones llam.” → **OK**
- 4 [▼]/[▲]: “Devolver llam.” → **OK**
- 5 Continúe con la operación deseada.
  - **Si se ha registrado 1 línea:**  
Vaya al paso 6.
  - **Si se han registrado 2 o más líneas:**  
[▼]/[▲]: Seleccione la línea deseada. → **OK**
- 6 [▼]/[▲]: “No responde” → **OK**
- 7 [▼]/[▲]: “Número Rings” → **OK**
- 8 Introduzca el número de tonos que han de sonar antes de que la unidad desvíe las llamadas (0, 2-20 tonos). → **OK** → [↵]

## Ocupado







Esta función permite a la unidad rechazar llamadas en líneas seleccionadas.

El valor predeterminado es “Desactivar”.

### Importante:

- Le recomendamos configurar con su administrador. Póngase en contacto con su administrador si desea más información.

- Si esta función está configurada en su unidad, puede ser anulada por la configuración de su sistema telefónico.
- Esta función no está disponible en líneas compartidas.
- La llamada se registra en la lista de llamadas recibidas (página 42) con ✓ después de rechazar la llamada.

- 1  (tecla de función central)
- 2 [▼]/[▲]: “Servicio IP” → 
- 3 [▼]/[▲]: “Funciones llam.” → 
- 4 [▼]/[▲]: “No molestar” → 
- 5 Continúe con la operación deseada.
  - Si se ha registrado 1 línea:  
Vaya al paso 6.
  - Si se han registrado 2 o más líneas:  
[▼]/[▲]: Seleccione la línea deseada. → 
- 6 [▼]/[▲]: Seleccione “Activar” o “Desactivar”.  
→  → [↵]







## Bloquear llamadas anónimas

Esta función permite a la unidad rechazar llamadas cuando la unidad recibe una llamada sin número de teléfono.

El valor predeterminado es “Desactivar”.

### Importante:

- Le recomendamos configurar con su administrador. Póngase en contacto con su administrador si desea más información.
- Esta función no está disponible en líneas compartidas.
- La llamada se registra en la lista de llamadas recibidas (página 42) con ✓ después de rechazar la llamada.

- 1  (tecla de función central)
- 2 [▼]/[▲]: “Servicio IP” → 
- 3 [▼]/[▲]: “Funciones llam.” → 
- 4 [▼]/[▲]: “Bloq. Anónimos” → 
- 5 Continúe con la operación deseada.
  - Si se ha registrado 1 línea:  
Vaya al paso 6.
  - Si se han registrado 2 o más líneas:  
[▼]/[▲]: Seleccione la línea deseada. → 
- 6 [▼]/[▲]: Seleccione “Activar” o “Desactivar”.  
→  → [↵]

## Bloqueo de llamadas no deseadas (solo para usuarios del servicio de identificación de llamada)

Esta función permite que la unidad rechace llamadas de números de teléfono especificados a los que no desea contestar como llamadas no deseadas.

Cuando se recibe una llamada, la unidad no suena mientras se identifica a la persona que llama. Si el número de teléfono coincide con una entrada de la lista de bloqueo de llamadas no deseadas, la unidad rechaza la llamada.

### Importante:

- Cuando la unidad recibe una llamada desde un número que está guardado en la lista de llamadas bloqueadas, la llamada se registra en la lista de llamadas recibidas (página 42) con ✖ después de rechazar la llamada.





## Guardar llamadas no deseadas

Puede guardar hasta 30 números de teléfono en la lista de llamadas bloqueadas mediante la lista de llamadas recibidas o introduciendo los números directamente.





### Importante:

- Le aconsejamos que guarde el número de teléfono con un prefijo telefónico para llamadas PSTN en la lista de llamadas prohibidas.

### Desde la lista de llamadas recibidas:

- 1  (tecla de función derecha)
- 2 [▼]/[▲]: Seleccione la entrada que desea prohibir.  
→ 
- 3 [▼]/[▲]: “Añadir list.bloq” → 
- 4 [▼]/[▲]: “Si” →  → [↵]

### Mediante la introducción de números de teléfono:

- 1  (tecla de función central) → [✚][2][1][7]  
→ 
- 2 Introduzca el número de teléfono (24 dígitos máx.).  
→ 
  - Para borrar un dígito, pulse .
- 3 [↵]

## Visualizar/modificar/borrar números de llamadas bloqueadas

- 1  (tecla de función central) → [✚][2][1][7]
- 2 [▼]/[▲]: Seleccione la entrada deseada.
  - Para salir, pulse [↵].
- 3 Continúe con la operación deseada.

■ **Modificar un número:**

 → [▼]/[▲]: “Editar” → **OK** →  
 Modifique el número de teléfono. → **OK** →  
 [↵]

■ **Borrar un número:**

 → [▼]/[▲]: “Borrar” → **OK** →  
 [▼]/[▲]: “Si” → **OK** → [↵]

**Nota:**

- Cuando se modifique, pulse la tecla que desee añadir y **C** para borrar.

## Llamadas anónimas (bloquear la identificación de llamadas)

Esta función permite a la unidad realizar una llamada anónima.

El valor predeterminado es “Desactivar”.

**Importante:**

- Le recomendamos configurar con su administrador. Póngase en contacto con su administrador si desea más información.

- 1  (tecla de función central)
- 2 [▼]/[▲]: “Servicio IP” → **OK**
- 3 [▼]/[▲]: “Funciones llam.” → **OK**
- 4 [▼]/[▲]: “ID llaman bloq.” → **OK**
- 5 Continúe con la operación deseada.

■ **Si se ha registrado 1 línea:**

Vaya al paso 6.

■ **Si se han registrado 2 o más líneas:**

[▼]/[▲]: Seleccione la línea deseada. → **OK**

- 6 [▼]/[▲]: Seleccione “Activar” o “Desactivar”. → **OK** → [↵]

## Fecha y Hora

Configure si la unidad no muestra la fecha y la hora. Puede configurar la fecha y la hora a través de la interfaz de usuario web y programar la unidad para realizar el ajuste automático utilizando el SNTP. El ajuste de la hora de verano puede realizarse a través de la interfaz de usuario web. Póngase en contacto con su administrador si desea más información.

- 1  (tecla de función central) → **[#][1][0][1]**
- 2 Introduzca el día, mes y año actuales.

**Ejemplo:** 15 de marzo de 2010

**[1][5][0][3][1][0]**

- 3 Introduzca la hora y los minutos actuales.

**Ejemplo:** 9:30

**[0][9][3][0]**

- Puede seleccionar formato de reloj de 24 o de 12 horas (“AM” o “PM”) pulsando **12/24**.

- 4 **OK** → [↵]

**Nota:**

- Para corregir un dígito, pulse [◀], [▶], [▲] o [▼] para mover el cursor hasta el dígito y, a continuación, haga la corrección.

## Cambiar el PIN (Personal Identification Number: Número de Identificación Personal) de la unidad base

**Importante:**

- Si cambia el PIN, tome nota de su nuevo PIN. La unidad no se lo indicará. Si ha olvidado su código PIN, póngase en contacto con el proveedor de su sistema telefónico.

- 1  (tecla de función central) → **[#][1][3][2]**
- 2 Introduzca el PIN de 4 dígitos actual de la unidad base (valor predeterminado: “0000”).
- 3 Introduzca el nuevo PIN de 4 dígitos de la unidad base. → **OK** → [↵]

## Actualización del software de la unidad base

El distribuidor del sistema telefónico puede ofrecer nuevas funciones y mejorar la versión de su software de vez en cuando. Si configura el ajuste de actualización de software de la unidad base en modo manual a través de la interfaz de usuario web, debe descargar la actualización cuando aparece “Actualizar ver. Pulsar OK.”. Póngase en contacto con su administrador si desea más información.

**Importante:**

- Asegúrese de que el indicador  situado en la unidad base está encendido en verde y la línea no se está utilizando (página 9).



- 1 Pulse **OK** cuando aparezca “Actualizar ver. Pulsar OK.”.

- Se muestran las versiones de software actual y nueva de la unidad base.

- Si desea descargar la actualización más tarde, pulse **X**. Cuando esté listo para realizar la descarga, consulte “Confirmación de la versión de software de la unidad base”, página 38.

**2** **OK**

**Nota:**

- El indicador  situado en la unidad base parpadea durante la descarga. Una vez terminada la descarga, el indicador  deja de parpadear y pasa a estar iluminado en verde.

---

**Confirmación de la versión de software de la unidad base**

- 1  (tecla de función central) → **[#][1][5][6]**
  - Se muestra la versión de software actual de la unidad base. Para salir, pulse **[↔]**.
- 2 Si aparece “¿Actualizar ver?”, pulse **OK** para realizar la descarga. Para salir sin realizar la descarga, pulse **X**.

## Programar a través de la interfaz de usuario web

Puede programar las siguientes funciones a través de la interfaz de usuario web. Se necesita la contraseña.

Póngase en contacto con su administrador si desea más información.

- Configuración de red\*<sup>1</sup>
- Desvío de llamadas\*<sup>2</sup> (página 29, 35)
- Ocupado\*<sup>3</sup> (página 29, 35)
- Bloquear llamadas anónimas\*<sup>4</sup> (página 30, 36)
- Bloqueo de llamadas no deseadas\*<sup>5</sup> (página 30, 36)
- Llamadas anónimas\*<sup>6</sup> (bloquear la identificación de llamadas) (página 31, 37)
- Actualización del software de la unidad base \*<sup>7</sup> (página 32, 37)

\*1 Esta función se denomina “Network”/“Red” en la interfaz de usuario web.

\*2 Esta función se denomina “Call Forward”/“Desvío de llamada” en la interfaz de usuario web.

\*3 Esta función se denomina “Do Not Disturb”/“No molestar” en la interfaz de usuario web.

\*4 Esta función se denomina “Block Anonymous Call”/“Bloquear llamada anónima” en la interfaz de usuario web.

\*5 Esta función se denomina “Call Rejection Phone Numbers”/“Llamadas de números de teléfono rechazadas” en la interfaz de usuario web.

\*6 Esta función se denomina “Block Caller ID”/“Bloquear identificación de llamada” en la interfaz de usuario web.

\*7 Esta función se denomina “Firmware Update” (Actualización de firmware) en la interfaz de usuario web.

2 [▼]/[▲]: Seleccione el ajuste deseado.

3 **OK** → [↵]

### Web incrustada

Debe activar la interfaz de usuario web cada vez que programa funciones utilizando un ordenador. La interfaz de usuario web se desactiva después de realizar la programación en el ordenador.

El valor predeterminado es “Desactivar”.

#### Unidad portátil

1  (centro de la palanca de control) → [⏏][5][3][4]

2 [▼]/[▲]: Seleccione el ajuste deseado.

3 **OK** → [↵]

#### Unidad base

1  (tecla de función central) → [⏏][5][3][4]

# Registro de una unidad

## Uso de unidades adicionales

### Unidades portátiles adicionales

En la unidad base se pueden registrar hasta 6 unidades portátiles.

#### Importante:

- El modelo de unidad portátil adicional recomendado para utilizarlo con esta unidad está indicado en página 5. Si se utiliza otro modelo de unidad portátil, es posible que determinadas operaciones (configuración de timbres, agenda, etc.) no estén disponibles.

## Registro de una unidad portátil en la unidad base

La unidad portátil y la unidad base incluidas ya están registradas previamente. Si, por algún motivo, la unidad portátil no estuviera registrada en la unidad base (por ejemplo  se muestra cuando se acerca la unidad portátil a la unidad base), vuelva a registrar la unidad portátil.

### 1 Unidad portátil:

 (centro de la palanca de control) → **[#][1][3][0]**

### 2 Unidad base:

#### ■ KX-TGP500:

Pulse de forma continua **[\*]** durante unos 4 segundos hasta que el indicador  parpadee en rojo.

#### ■ KX-TGP550:

Pulse de forma continua **[\*]** durante unos 4 segundos hasta que suene el tono de registro y el indicador  parpadee en rojo.



- Si comienzan a sonar todas las unidades portátiles registradas, pulse la misma tecla para detenerlas. A continuación, repita desde el paso 1.
- El siguiente paso se debe completar antes de que transcurran 90 segundos.

### 3 Unidad portátil:

**OK**

4 Espere hasta que se muestre “**Introd. PIN Base**”. → Introduzca el PIN de la unidad base (valor predeterminado: “0000”). → Pulse **OK** y espere a que suene un largo pitido.

- Si ha olvidado su código PIN, póngase en contacto con el proveedor de su sistema telefónico.

- Cuando la unidad portátil se registre correctamente,  cambiará a .

#### Nota:

- Si compra una unidad portátil adicional, consulte el manual de instalación de la unidad portátil adicional para registrarla.

## Anulación del registro de una unidad portátil

Una unidad portátil puede anular su propio registro (o el registro de otra unidad portátil) almacenado en la unidad base. De esta manera, la unidad portátil podrá finalizar la conexión inalámbrica con el sistema.

### Unidad portátil

1  (centro de la palanca de control) →

**[#][1][3][1]**

2 **[3][3][5]** → **OK**

3 **[v]/[▲]**: seleccione la unidad deseada. → **OK**

4 **[v]/[▲]**: “Si” → **OK**

- Cuando cancele una unidad portátil distinta de la que está utilizando, pulse **[\*]** para salir.

### Unidad base

Disponible para: KX-TGP550

1 Pulse de forma continua **[\*]** hasta que suene el tono de registro y el indicador  parpadee en rojo.

- Si comienzan a sonar todas las unidades portátiles registradas, pulse la misma tecla para detenerlas. A continuación, repita este paso.

2 Pulse de forma continua el número de la unidad portátil (**(1)** – **(6)**) que desea cancelar hasta que suene un tono de confirmación.

## Cómo aumentar la cobertura de la unidad base

Puede aumentar la señal de cobertura de la unidad base mediante el uso de un repetidor para DECT. Utilice solamente el repetidor Panasonic DECT, indicado en la página 5. Para más información, póngase en contacto con el distribuidor de su sistema telefónico.

#### Importante:

- Antes de registrar el repetidor en esta unidad base, debe activar el modo repetidor. Cuando fija el modo del repetidor en “**Activar**” (página 41), el sonido cambia de calidad alta (G.722) a calidad normal (G.711 µ-law, G.711 A-law, G.726 (32k), G.729A) aunque las llamadas no se realicen por medio de un repetidor. Para más información, póngase en contacto con el distribuidor de su sistema telefónico.
- No utilice más de 2 repetidores a la vez.



- Las conexiones en cascada no están disponibles.



### Configuración del modo de repetidor

El valor predeterminado es “Desactivar”.

#### Unidad portátil

- 1  (centro de la palanca de control)
- 2 [▼]/[▲]: “Servicio IP” → **OK**
- 3 [▼]/[▲]: “Funciones llam.” → **OK**
- 4 [▼]/[▲]: “Modo repetidor” → **OK**
- 5 [▼]/[▲]: Seleccione “Activar” o “Desactivar”.  
→ **OK** → [↶]

#### Nota:

- Tras activar o desactivar el modo de repetidor, se mostrará  en la unidad portátil de forma momentánea. Esto es normal y la unidad portátil se podrá utilizar cuando aparezca .



### Registrando el repetidor DECT en la unidad base

#### Nota:



- Utilice un repetidor que no esté registrado ya en otra unidad. Si el repetidor está registrado en otra unidad, suprima primero este registro, siguiendo los pasos en la Guía de instalación del repetidor DECT.

#### 1 Unidad base:

##### ■ KX-TGP500:



Pulse de forma continua [] durante unos 4 segundos hasta que el indicador  parpadee en rojo.

##### ■ KX-TGP550:

Pulse de forma continua [] durante unos 4 segundos hasta que suene el tono de registro y el indicador  parpadee en rojo.

- Si comienzan a sonar todas las unidades portátiles registradas, pulse la misma tecla para detenerlas. A continuación, repita este paso.
- El siguiente paso se debe completar antes de que transcurran 90 segundos.

#### 2 Repetidor DECT:

Conecte el adaptador de CA y espere hasta que los indicadores  y  se iluminen en verde.

#### 3 Unidad base:

Para salir del modo de registro pulse [].

### Utilización del servicio de identificación de llamadas

La disponibilidad de este servicio depende de su sistema telefónico. Póngase en contacto con su administrador si desea más información.

#### Funciones de la identificación de llamadas

Cuando se recibe una llamada externa, aparece la información de la llamada entrante.

La información de las 100 últimas llamadas se registra en la lista de llamadas recibidas desde la más reciente a la más antigua.

- Si la llamada recibida es anónima, aparece “Anónimo llamada”.

#### Llamadas perdidas

Si no se responde una llamada, la unidad la tratará como una llamada perdida y aparecerá “Llamada perdida”. Así, podrá saber si debe consultar la lista de llamadas recibidas para ver quién le ha llamado mientras estaba ausente.

#### Pantalla del nombre de la agenda

Cuando se recibe información de la llamada y esta coincide con un número de teléfono guardado en la agenda, se muestra el nombre guardado en la agenda y se registra en la lista de llamadas recibidas.

#### Identificación por timbre

Esta función puede ayudarle a identificar a la persona que llama mediante distintos timbres asignados a las personas guardadas en la agenda (página 20, 23). Puede asignar un timbre distinto a cada entrada de la agenda. Cuando recibe una llamada de una persona guardada en la agenda, el timbre asignado suena después de que aparezca la información de la llamada entrante.





### Lista de llamadas recibidas

#### Importante:

- Asegúrese de que el ajuste de fecha y hora de la unidad es correcto (página 31, 37).







#### Visualizar la lista de llamadas recibidas y contestar llamadas automáticamente

##### Unidad portátil

- 1  (tecla de función izquierda)
- 2 Empuje la palanca de control varias veces hacia abajo para buscar desde la última llamada recibida, o hacia arriba para hacerlo desde la llamada más antigua.
  - Puede consultar la información detallada de la llamada entrante pulsando .
- 3 Para devolver la llamada, pulse . Para salir, pulse .

##### Unidad base





#### Disponible para: KX-TGP550



- 1  (tecla de función derecha)
- 2 Pulse  para buscar desde la llamada más reciente o  para buscar desde la llamada más antigua.
  - Si aparece una flecha () después del número, se muestra el número de teléfono completo. Pulse  para ver los números restantes. Para volver a la pantalla anterior, pulse .
- 3 Para devolver la llamada, levante la unidad portátil cableada. Para salir, pulse .

#### Nota para la unidad portátil y la unidad base:

- Si ya se ha visto o se ha respondido a la entrada, se visualizará “✓”, aun en el caso de que se viera o respondiera usando otra unidad.

- En el paso 3, la unidad utiliza automáticamente la línea en la que fue recibida la llamada para devolver la llamada. Si desea seleccionar una línea:

**Unidad portátil:**  → /: Seleccione la línea deseada. → 

**Unidad base (KX-TGP550):**  → /: Seleccione la línea deseada. → Levante la unidad portátil cableada.

## Modificar el número de teléfono de una llamada antes de volver a llamar

### Unidad portátil

- 1 (tecla de función izquierda)
- 2 /: Seleccione la entrada deseada.
  - Puede consultar la información detallada de la llamada entrante pulsando .
- 3
- 4 /: “Modif. /Llamar” → **OK**
- 5 Modifique el número.
  - Pulse la tecla (**[0]** – **[9]**) para añadirlo y **C** para borrarlo.
- 6 Pulse o .

### Unidad base

Disponible para: KX-TGP550

- 1 (tecla de función derecha)
- 2 /: Seleccione la entrada deseada.
  - Si aparece una flecha (▶) después del número, se muestra el número de teléfono completo. Pulse para ver los números restantes. Para volver a la pantalla anterior, pulse .
- 3
- 4 /: “Modif. /Llamar” → **OK**
- 5 Modifique el número.
  - Pulse la tecla (**[0]** – **[9]**) para añadirlo y **C** para borrarlo.
- 6 Levante la unidad portátil cableada.

### Nota para la unidad portátil y la unidad base:

- En el paso 6, la unidad utiliza automáticamente la línea en la que fue recibida la llamada para devolver la llamada. Si desea seleccionar una línea:

**Unidad portátil:** → /: Seleccione la línea deseada. → Pulse o .

**Unidad base (KX-TGP550):** → /: Seleccione la línea deseada. → Levante la unidad portátil cableada.

## Borrar la información de llamada seleccionada

### Unidad portátil

- 1 (tecla de función izquierda)
- 2 /: Seleccione la entrada deseada. →
- 3 /: “Borrar” → **OK**
- 4 /: “Si” → **OK** → .

### Unidad base

Disponible para: KX-TGP550

- 1 (tecla de función derecha)
- 2 /: Seleccione la entrada deseada. → **X**
- 3 /: “Si” → **OK** → .

## Borrar toda la información de la llamada

### Unidad portátil

- 1 (tecla de función izquierda) → **X**
- 2 /: “Si” → **OK**

### Unidad base

Disponible para: KX-TGP550

- 1 (tecla de función derecha) → **X**
- 2 /: “Si” → **OK**

## Almacenamiento de la información de la llamada en la agenda

### Unidad portátil

- 1 (tecla de función izquierda)
- 2 /: Seleccione la entrada deseada.
  - Puede consultar la información detallada de la llamada entrante pulsando .
- 3
- 4 /: “Agregar a agenda” → **OK**
- 5 Continúe desde el paso 3, “Modificar entradas”, página 20.

### Unidad base

Disponible para: KX-TGP550

- 1 (tecla de función derecha)
- 2 /: Seleccione la entrada deseada.
  - Si aparece una flecha (▶) después del número, se muestra el número de teléfono completo. Pulse para ver los números restantes. Para volver a la pantalla anterior, pulse .
- 3
- 4 /: “Agregar a agenda” → **OK**
- 5 Continúe desde el paso 3, “Modificar entradas”, página 23.

### Servicio de buzón de voz



La disponibilidad del servicio de buzón de voz depende de su sistema telefónico. Su sistema telefónico responde las llamadas por usted cuando usted no puede responder o la línea está ocupada. El sistema telefónico, y no el teléfono, graba los mensajes. Póngase en contacto con el distribuidor de su sistema telefónico para obtener más información sobre este servicio.

### Escuchar los mensajes del buzón de voz

La unidad le hace saber que tiene nuevos mensajes en el buzón de voz de las siguientes formas:



- “**Nuevo mens. voz**” aparece en la pantalla si el servicio de indicación de mensajes está disponible.
- El indicador de mensajes de la unidad portátil parpadea lentamente si está activada la función de alerta de mensaje (“Alerta de mensaje”, página 44).
- **KX-TGP550**: El indicador  de la unidad base parpadea.

#### Unidad portátil

- 1  (centro de la palanca de control)
- 2 **[▼]/[▲]**: “**Nuevo mens. voz**” → **OK**
- 3 **[▼]/[▲]**: Seleccione la línea deseada. → **OK**
  -  aparece junto a la línea si esta tiene mensajes nuevos.
  - Si aparece una flecha (▶) después del número, se muestra el número de teléfono completo. Empuje la palanca de control hacia la derecha para ver los números restantes. Para volver a la pantalla anterior, empuje la palanca de control hacia la izquierda.
- 4 Cuando haya terminado, pulse **[↶]**.

#### Unidad base

**Disponible para: KX-TGP550**

- 1 **[]** → **[▼]/[▲]**: Seleccione la línea deseada. → **OK**
  -  aparece junto a la línea si esta tiene mensajes nuevos.
  - Si aparece una flecha (▶) después del número, se muestra el número de teléfono completo. Pulse **[▶]** para ver los números restantes. Para volver a la pantalla anterior, pulse **[◀]**.
  - Levante la unidad portátil cableada si es necesario.
- 2 Cuando haya terminado, pulse **[]** o coloque la unidad portátil cableada en la base.

### Alerta de mensaje

Puede seleccionar si desea que parpadee lentamente el indicador de mensajes en la unidad portátil cuando se graben nuevos mensajes en el buzón de voz. El valor predeterminado es “**Desactivar**”.

#### Unidad portátil

- 1  (centro de la palanca de control) → **[⇄][3][4][0]**
- 2 **[▼]/[▲]**: Seleccione el ajuste deseado. → **OK**  
→ **[↶]**

**Nota:**

- Si está activada la alerta de mensaje, la duración de las pilas puede reducirse.

## Funciones de llamadas internas entre unidades portátiles

### Llamadas internas

Se pueden realizar llamadas internas entre unidades portátiles.

#### Nota:

- Si recibe una llamada externa mientras utiliza el teléfono de forma interna, oírá tonos de interrupción (página 28). Para contestar la llamada, pulse **[↶]**, a continuación, pulse **[↷]**.
- Durante la búsqueda de la unidad portátil, la unidad portátil buscada emitirá un pitido durante 1 minuto.

#### Realización de una llamada interna

- 1 **[☰]** (centro de la palanca de control) → **[▼]/[▲]**: “Intercom” → **OK**
- 2 **[▼]/[▲]**: seleccione la unidad deseada. → **[👉]**
  - Para detener la llamada de búsqueda, pulse **[↶]**.
- 3 Cuando termine de hablar, pulse **[↶]**.

#### Respuesta de una llamada interna

- 1 Pulse **[↷]** para contestar.
- 2 Cuando termine de hablar, pulse **[↶]**.

### Llamada interna automática/supervisión de habitaciones

Esta función le permite:

- Contestar una llamada interna sin tener que pulsar ningún botón de la unidad portátil.
- Escuchar el sonido de una habitación en la que esté situada la unidad portátil.

#### Activación/desactivación de las llamadas internas automáticas

“Desactivar” (valor predeterminado): desactiva esta función.

“Act (timb act.)”: Cuando se recibe una llamada interna, la unidad portátil suena 2 veces y se activa automáticamente el altavoz.

“Act (timb des.)”: Cuando se recibe una llamada interna, la unidad portátil no suena y se activa automáticamente el altavoz. Esto le permite supervisar fácilmente la habitación de un bebé, por ejemplo, desde diferentes lugares de la casa.

- 1 **[☰]** (centro de la palanca de control) → **[⇄][2][7][3]**
- 2 **[▼]/[▲]**: Seleccione el ajuste deseado.

### 3 **OK** → **[↶]**

#### Nota:

- No puede utilizarse la llamada interna automática si:
  - Su unidad portátil está recibiendo una llamada externa transferida.
  - La unidad base está buscando todas las unidades portátiles.

#### Contestación de una llamada interna mediante la llamada interna automática

- 1 Cuando otra unidad portátil le envíe una llamada de búsqueda, hable al micrófono.
  - Para cambiar al auricular, pulse **[↷]**.
- 2 Para terminar la llamada interna, pulse **[↶]**.

#### Supervisión de audio en una habitación

Puede escuchar el sonido de una habitación en la que esté situada otra unidad portátil.

#### Importante:

- Antes de utilizar esta función, establezca en “Act (timb des.)” la llamada interna automática en la unidad portátil de destino para permitir el acceso a otras unidades portátiles.

- 1 Llame a la unidad de portátil de destino (página 45).
  - Puede escuchar el audio.
- 2 Para quitar la salida de sonido, pulse **[🔇]** si es necesario.
- 3 Pulse **[↶]** para detener la supervisión.

### Transferencia de llamadas

Las llamadas externas se pueden transferir entre 2 unidades portátiles.

- 1 Durante una llamada externa, pulse **[☰]**.
- 2 **[▼]/[▲]**: “Intercom” → **OK**
- 3 **[▼]/[▲]**: Seleccione la unidad portátil deseada. → **[👉]**
- 4 Espere a que la parte buscada conteste.
  - Si la parte buscada no contesta, pulse **[↷]** para volver a la llamada externa.
- 5 **[↶]**

#### Transferir una llamada sin hablar con el usuario de la otra unidad portátil

- 1 Ejecute a partir del paso 1 hasta 3, “Transferencia de llamadas”, página 45.
- 2 **[↶]**
  - La llamada externa suena en la otra unidad portátil.

### Nota:

- Si el usuario de la otra unidad portátil no contesta la llamada en 1 minuto, la llamada sonará de nuevo en su unidad portátil.

### Respuesta a una llamada transferida

Pulse para contestar.

### Nota:

- Al desconectarse la parte buscada, puede hablar con la persona que llama desde fuera.

## Funciones de llamadas internas entre la unidad portátil y la unidad base (solo KX-TGP550)

### Llamadas internas

Es posible realizar llamadas internas entre la unidad portátil y la unidad base.

### Nota:

- Si recibe una llamada externa mientras utiliza el teléfono de forma interna, oírá tonos de interrupción (página 28, 34).
  - Para contestar la llamada con la unidad portátil, pulse , a continuación, pulse .
  - Para contestar la llamada con la unidad base, coloque la unidad portátil cableada en la base y, después, vuelva a levantarla. Cuando el altavoz esté en uso, pulse 2 veces.
- Durante la búsqueda de la unidad portátil, la unidad portátil buscada emitirá un pitido durante 1 minuto.

### Realización de una llamada interna

#### Unidad portátil

- 1 (centro de la palanca de control)
- 2 /[▲]: “Intercom” → **OK**
- 3 /[▲]: seleccione la unidad deseada. →
  - Para detener la llamada de búsqueda, pulse .
- 4 Cuando termine de hablar, pulse .

#### Unidad base

- 1 Pulse - o .
- Levante la unidad portátil cableada si es necesario.
- Para detener la búsqueda, pulse la misma tecla.
- 2 Cuando haya finalizado la conversación, pulse o coloque la unidad portátil cableada en la base.

### Respuesta de una llamada interna

#### Unidad portátil

- 1 Pulse para contestar.
- 2 Cuando termine de hablar, pulse .

#### Unidad base

- 1 Levante la unidad portátil cableada o pulse para contestar la llamada de búsqueda.
- 2 Cuando haya finalizado la conversación, coloque la unidad portátil cableada en la base o pulse .

### Contestación de una llamada interna mediante la llamada interna automática

Antes de utilizar la llamada interna automática, active esta función (página 45).

#### Unidad portátil

- 1 Cuando la unidad portátil le envíe una llamada de búsqueda, hable al micrófono.
  - Para cambiar al auricular, pulse .
- 2 Para terminar la llamada interna, pulse .

### Supervisar el audio en una habitación mediante la llamada interna automática

Puede escuchar el sonido de una habitación en la que esté situada la unidad portátil mediante la llamada interna automática.

### Importante:

- Antes de utilizar esta función, establezca en “Act (timb des.)” la llamada interna automática en la unidad portátil de destino para permitir el acceso a la unidad base.

#### Unidad base

- 1 Llame a la unidad de portátil de destino (página 46).
  - Puede escuchar el audio.
- 2 Para quitar la salida de sonido, pulse si es necesario.
- 3 Para detener la supervisión, pulse o coloque la unidad portátil cableada en la base.

### Transferencia de llamadas

Es posible transferir llamadas externas entre la unidad portátil y la unidad base.

#### Unidad portátil

- 1 Durante una llamada externa, pulse .
- 2 /[▲]: “Intercom” → **OK**
- 3 /[▲]: Seleccione la unidad base. →

- 4 Espere a que la parte buscada conteste.
  - Si la parte buscada no contesta, pulse [] para volver a la llamada externa.

5 []

**Unidad base**

- 1 Durante una llamada externa, pulse [] – [] o [].
- 2 Espere a que la parte buscada conteste.
  - Si el interlocutor buscado no contesta, pulse el mismo botón que en el paso 1 para volver a la llamada externa.
- 3 Coloque la unidad portátil cableada en la base.

**Transferir una llamada sin hablar con el usuario de la otra unidad portátil o unidad base**

**Unidad portátil**

- 1 Ejecute a partir del paso 1 hasta 3, "Transferencia de llamadas", página 46.
- 2 []
  - La llamada externa suena en la otra unidad.

**Unidad base**

- 1 Durante una llamada externa, pulse [] – [] o [].
- 2 Coloque la unidad portátil cableada en la base.
  - La llamada externa suena en la otra unidad.

**Nota para la unidad portátil y la unidad base:**

- Si el usuario de la otra unidad portátil o de la unidad base no contesta la llamada en 1 minuto, la llamada sonará de nuevo en su unidad.

**Respuesta a una llamada transferida**

**Unidad portátil**

Pulse [] para contestar.

**Unidad base**

Levante la unidad portátil cableada o pulse [] para contestar la llamada de búsqueda.

**Nota para la unidad portátil y la unidad base:**

- Al desconectarse la parte buscada, puede hablar con la persona que llama desde fuera.

1 **Unidad base:**

[]

- Todas las unidades portátiles registradas emiten un pitido durante 1 minuto.

2 Para detener la localización:

**Unidad base:**

Pulse [].

**Unidad portátil:**

■ **KX-TGP500:**

Pulse [].

■ **KX-TGP550:**

Pulse [] y, a continuación, [].

## Localizador de unidades portátiles

Puede localizar una unidad portátil extraviada haciendo una llamada de búsqueda.

## Entrada de caracteres

 Unidad base /  Unidad portátil

Las teclas se utilizan para introducir caracteres y números. Cada tecla tiene múltiples caracteres asignados a ella. Los caracteres que se puedan introducir dependerán del modo de introducción de caracteres elegido (página 48).

– **Unidad portátil:** Utilice la palanca de control para mover el cursor hacia la izquierda o hacia la derecha.

**Unidad base (KX-TGP550):** Pulse [**←**] o [**→**] para mover el cursor hacia la izquierda o hacia la derecha.

– Pulse las teclas para introducir caracteres y números.

– Pulse [**C**] para borrar el carácter o el número resaltado por el cursor. Mantenga pulsada la tecla [**C**] para borrar todos los caracteres o números.

– Pulse [**\***] para cambiar entre mayúsculas y minúsculas.

– Para introducir otro carácter situado en la misma tecla de marcación:

**Unidad portátil:** Pulse la palanca de control para mover el cursor al espacio siguiente.

**Unidad base (KX-TGP550):** Pulse [**▶**] para mover el cursor al espacio siguiente.

## Modos de introducción de caracteres

Los modos de introducción de caracteres disponibles son: alfabeto (ABC), números (0-9), griego (ABΓ), extendidos 1 (AÄÄ), extendidos 2 (SŠŠ) y cirílico (АБВ). Si está en estos modos de introducción de caracteres, excepto en números, selección el carácter que vaya a introducir pulsando una tecla repetidamente.

**Cuando la unidad muestre la pantalla de entrada de caracteres:**

**1/AV?** (tecla de función derecha) → [**▼**]/[**▲**]: Seleccione un modo de introducción de caracteres. → **OK**

### Tabla de caracteres alfabéticos (ABC)

[ <b>0</b> ]	[ <b>1</b> ]	[ <b>ABC</b> 2]	[ <b>DEF</b> 3]	[ <b>GHI</b> 4]	[ <b>JKL</b> 5]	[ <b>MNO</b> 6]	[ <b>PQRS</b> 7]	[ <b>TUV</b> 8]	[ <b>WXYZ</b> 9]	[ <b>#</b> ]
Espacio 0	Espacio # & ' ( ) * , - . / 1	A B C 2	D E F 3	G H I 4	J K L 5	M N O 6	P Q R S 7	T U V 8	W X Y Z 9	#
		a b c 2	d e f 3	g h i 4	j k l 5	m n o 6	p q r s 7	t u v 8	w x y z 9	

### Tabla de entradas numéricas (0-9)

[ <b>0</b> ]	[ <b>1</b> ]	[ <b>ABC</b> 2]	[ <b>DEF</b> 3]	[ <b>GHI</b> 4]	[ <b>JKL</b> 5]	[ <b>MNO</b> 6]	[ <b>PQRS</b> 7]	[ <b>TUV</b> 8]	[ <b>WXYZ</b> 9]	[ <b>#</b> ]
0	1	2	3	4	5	6	7	8	9	#

### Tabla de caracteres griegos (ABΓ)

[ <b>0</b> ]	[ <b>1</b> ]	[ <b>ABC</b> 2]	[ <b>DEF</b> 3]	[ <b>GHI</b> 4]	[ <b>JKL</b> 5]	[ <b>MNO</b> 6]	[ <b>PQRS</b> 7]	[ <b>TUV</b> 8]	[ <b>WXYZ</b> 9]	[ <b>#</b> ]
Espacio 0	Espacio # & ' ( ) * , - . / 1	A B Γ 2	Δ E Z 3	H Θ I 4	K Λ M 5	N Ξ O 6	Π P Σ 7	T Υ Φ 8	X Ψ Ω Ξ 9	#



Tabla de caracteres extendidos 1 (AÄÅ)

0	1	ABC2	DEF3	GHI4	JKL5	MNO6	PQRS7	TUV8	WXYZ9	#
Espacio 0	Espacio # & ' ( ) * , - . / 1	A Ä Å À Ã Ä Á Æ B C Ç 2	D E È É Ê Ë Ë F 3	G Ğ H I Ì Í Î Ï 4	J K L 5	M N Ñ O Ö Ó Ô Õ Ö Ø 6	P Q R S Ş ß 7	T U Û Ú Ü Ü Û V 8	W X Y Ŷ Ÿ Z 9	#
		a à á â ã ä å æ b c ç 2	d e è é ê ë ë f 3	g ğ h i ì í î ï 4	j k l 5	m n ñ o ö ó ô õ ö ø 6	p q r s ş ß 7	t u û ú ü ü û v 8	w x y ŷ ý z 9	

Tabla de caracteres extendidos 2 (ŠŠš)

0	1	ABC2	DEF3	GHI4	JKL5	MNO6	PQRS7	TUV8	WXYZ9	#
Espacio 0	Espacio # & ' ( ) * , - . / 1	A Ā Ą Ą B C Ć Ć 2	D Ď E É Ě ě F 3	G H I Í 4	J K L Ł Ł L 5	M N Ń Ń O Ó Ō Ő 6	P Q R Ŕ Ŕ S Š š 7	T Ť U Ú Ü Ü Ů V 8	W X Y Ÿ Ź Ž 9	#
		a ā ą ą b c ć Ć 2	d ě e é ě ě f 3	g h i í 4	j k l ł ł l 5	m n ń ń o ó ő ő 6	p q r ŕ ŕ s š š 7	t ŧ u ú ü ü ů v 8	w x y ŷ ź ž ž 9	

Tabla de caracteres cirílicos (АБВ)

0	1	ABC2	DEF3	GHI4	JKL5	MNO6	PQRS7	TUV8	WXYZ9	#
Espacio 0 Г Е І İ Ÿ	Espacio # & ' ( ) * , - . / 1	A Б В Г 2	Д Е Ж З 3	И Й К Л 4	М Н О П 5	Р С Т У 6	Ф Х Ц Ч 7	Ш Щ Ъ Ы 8	Ь Э Ю Я 9	#
Espacio 0 г е і ı ŷ		a б в г 2	д е ж з 3	и й к л 4	м н о п 5	р с т у 6	ф х ц ч 7	ш щ ъ ы 8	ь э ю я 9	

## Clip para el cinturón

■ Para instalar

■ Para quitar

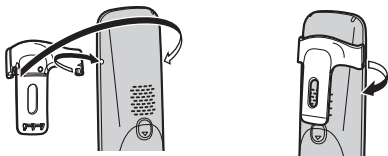

## Montaje en la pared

### Cargador

1 Introduzca los tornillos (no incluidos) en la pared.

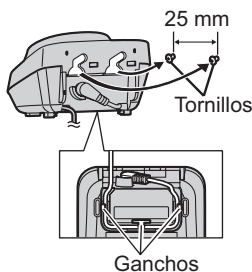

2 Coloque el cargador (1), después deslícelo hacia abajo (2) y a la derecha (3) hasta que esté fijo.

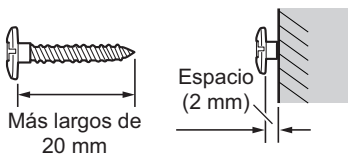
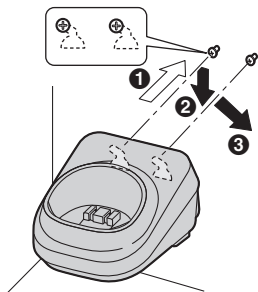

**Nota:**

- Asegúrese de que la pared es lo suficientemente fuerte como para soportar el peso de la unidad.

### Unidad base (KX-TGP500)

1 Retire el soporte de la unidad base empujando (1) y deslizando (2).

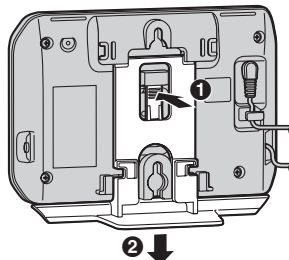

2 Monte la unidad base insertando los tornillos (no suministrados) en las aberturas redondas de la unidad y luego deslice la unidad hacia abajo para asegurarla.

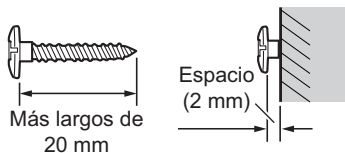
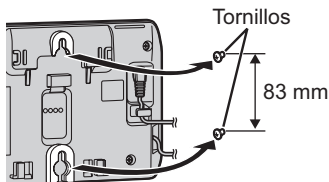

**Nota:**

- Asegúrese de que la pared es lo suficientemente fuerte como para soportar el peso de la unidad.





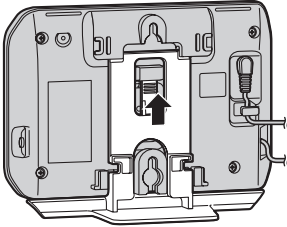

**Para unir el soporte de la unidad base**

Coloque el soporte de la unidad base ajustando la pestaña en la ranura de la unidad base. A continuación, deslice el soporte hasta oír un clic.



## Mensajes de error





Si la unidad detecta un problema, se muestra uno de los siguientes mensajes en la pantalla.

Mensaje en pantalla	Causa y solución
Ocupado	<ul style="list-style-type: none"> <li>● Se está utilizando la unidad.</li> <li>● La línea a la que intenta unirse no está configurada para aceptar otras unidades (página 15, 18).</li> <li>● Ya se están utilizando 3 líneas. Espere hasta que  cambie a  (página 10).</li> <li>● Se están utilizando otras unidades y el sistema está ocupado aunque aparezca . Inténtelo de nuevo más tarde.</li> <li>● La unidad portátil se está utilizando demasiado lejos de la unidad base. Acérquela e inténtelo de nuevo.</li> <li>● Se está utilizando la línea. Puede comprobar el estado de la línea (página 12).</li> </ul>
Error	<ul style="list-style-type: none"> <li>● Se están utilizando otras unidades y el sistema está ocupado. Inténtelo de nuevo más tarde.</li> </ul>
fallido	<ul style="list-style-type: none"> <li>● Error al copiar la agenda (página 21, 24). Compruebe que la otra unidad (el receptor) esté en el modo de reposo, e inténtelo de nuevo.</li> </ul>
Incompleto	<ul style="list-style-type: none"> <li>● La copia de la agenda está incompleta. La memoria de la agenda del auricular está llena. Borre las entradas innecesarias de la agenda (página 20, 24) de la otra unidad (el receptor), e inténtelo de nuevo.</li> </ul>
Inválido	<ul style="list-style-type: none"> <li>● La unidad no tiene ninguna línea registrada. Póngase en contacto con su administrador.</li> <li>● La unidad portátil que buscó desde la unidad base no está registrada (solo KX-TGP550).</li> <li>● Si el indicador  sigue sin iluminarse en verde, consulte " Indicador (estado)", página 55.</li> </ul>
Memoria Llena	<ul style="list-style-type: none"> <li>● La memoria de la agenda está llena. Borre las entradas innecesarias (página 20, 24).</li> <li>● La memoria de la lista de llamadas bloqueadas está llena. Borre las entradas innecesarias (página 30, 36).</li> </ul>
No enlace Reconectar adaptador CA	<ul style="list-style-type: none"> <li>● La unidad portátil ha perdido la comunicación con la unidad base. Acérquese a la unidad base e inténtelo de nuevo.</li> <li>● Para reiniciar la unidad, desenchufe la unidad base del adaptador de CA. Vuelva a conectar el adaptador e inténtelo de nuevo.</li> <li>● Puede que se haya cancelado el registro de la unidad portátil. Vuelva a registrar la unidad portátil (página 40).</li> </ul>
Conec cable red (ethernet)	<ul style="list-style-type: none"> <li>● El cable Ethernet suministrado aún no se ha conectado o se ha conectado incorrectamente. Compruebe las conexiones. Consulte la guía rápida para más información. Si el indicador  sigue sin iluminarse en verde, consulte " Indicador (estado)", página 55.</li> </ul>
Use baterías recargables	<ul style="list-style-type: none"> <li>● Se ha insertado un tipo incorrecto de pilas, como pilas alcalinas o de manganeso. Utilice solo las pilas Ni-MH recargables especificadas en página 5.</li> </ul>

## Solución de problemas

Si después de seguir las instrucciones de esta sección sigue teniendo problemas, desconecte el adaptador de CA de la unidad base y vuelva a conectarlo. Extraiga las pilas de la unidad portátil y vuelva a insertarlas.

### Uso general

Problema	Causa y solución
La unidad no funciona.	<ul style="list-style-type: none"> <li>● Asegúrese de que las pilas están instaladas correctamente. Consulte la guía rápida para más información.</li> <li>● Cargue las pilas completamente. Consulte la guía rápida para más información.</li> <li>● Compruebe las conexiones. Consulte la guía rápida para más información.</li> <li>● Para reiniciar la unidad, desenchufe la unidad base del adaptador de CA. Vuelva a conectar el adaptador e inténtelo de nuevo.</li> <li>● La unidad portátil no se ha registrado en la unidad base. Regístre la unidad portátil (página 40).</li> </ul>
No se oye el tono de marcado.	<ul style="list-style-type: none"> <li>● Asegúrese de que el cable Ethernet está correctamente conectado. Consulte la guía rápida para más información.</li> <li>● Es posible que la configuración de la red sea incorrecta. Póngase en contacto con su administrador si desea más información.</li> <li>● Muchos problemas de instalación pueden resolverse reiniciando todo el equipo. Primero apague el módem, el router, el concentrador, la unidad base y el ordenador. A continuación, encienda de nuevo los dispositivos al mismo tiempo y en este orden: módem, router, concentrador, unidad base y ordenador.</li> <li>● Si no puede acceder a las páginas web de Internet con su ordenador, compruebe si su sistema telefónico está teniendo algún problema de conexión en su zona. Póngase en contacto con su administrador si desea más información.</li> </ul>
No sé cómo borrar “Llamada perdida” de la pantalla.	<ul style="list-style-type: none"> <li>● Quedan llamadas perdidas que no se han visualizado. Visualícelas y borre el mensaje de la siguiente manera.</li> </ul> <p><b>Unidad portátil:</b></p> <ol style="list-style-type: none"> <li>1  (tecla de función izquierda)</li> <li>2 Empuje la palanca de control varias veces hacia abajo para buscar desde la última llamada recibida, o hacia arriba para hacerlo desde la llamada más antigua.</li> </ol> <p><b>Unidad base (KX-TGP550):</b></p> <ol style="list-style-type: none"> <li>1  (tecla de función derecha)</li> <li>2 Pulse  para buscar desde la llamada más reciente o pulse  para buscar desde la llamada más antigua.</li> </ol>
No recuerdo la contraseña de la interfaz de usuario web.	<ul style="list-style-type: none"> <li>● Póngase en contacto con su administrador.</li> </ul>



### Ajustes programables

Problema	Causa y solución
No puedo programar elementos.	<ul style="list-style-type: none"><li>● No se puede programar mientras se está utilizando otra unidad portátil o la unidad base. Inténtelo de nuevo más tarde.</li><li>● No se puede programar mientras la unidad base está descargando datos. Espere hasta que el indicador  deje de parpadear y se ilumine en verde.</li></ul>
La pantalla está en un idioma que no entiendo.	<ul style="list-style-type: none"><li>● Cambie el idioma de la pantalla (página 12).</li></ul>
Durante la programación, la unidad empieza a sonar.	<ul style="list-style-type: none"><li>● Se está recibiendo una llamada. Conteste a la llamada y comience de nuevo después de colgar.</li></ul>
No puede registrarse la unidad portátil en la unidad base.	<ul style="list-style-type: none"><li>● Ya se han registrado todas las unidades portátiles (6) que admite esa unidad base. Borre de la unidad base (página 40) los registros innecesarios de las unidades portátiles.</li><li>● El PIN introducido es incorrecto. Si ha olvidado su código PIN, póngase en contacto con el proveedor de su sistema telefónico.</li><li>● Aleje la unidad base o la unidad portátil de las fuentes de perturbaciones eléctricas.</li></ul>
He programado el Desvío de Llamadas/Ocupado/Bloquear la identificación de llamadas/Bloquear Llamadas anónimas, pero la unidad no funciona según lo programado.	<ul style="list-style-type: none"><li>● Es posibles que las funciones hayan sido programadas por su administrador. Póngase en contacto con su administrador si desea más información.</li><li>● Las funciones configuradas en su unidad pueden ser anuladas por la configuración de su sistema telefónico.</li><li>● El Desvío de llamadas (“Ocupado”/“No responde”) no funciona cuando Ocupado está activado (página 29, 35).</li></ul>





 **Indicador (estado)**

Problema	Causa y solución
<p>El indicador  sigue parpadeando en ámbar.</p>	<ul style="list-style-type: none"> <li>● Puede que no se haya adquirido una dirección IP o que la dirección IP estática no sea correcta. Compruebe la dirección IP de la unidad base:  <b>Unidad portátil:</b>   (centro de la palanca de control) → <b>[#][5][0][1]</b>  <b>Unidad base (solo KX-TGP550):</b>   (tecla de función central) → <b>[#][5][0][1]</b>                      Recomendamos realizar los siguientes ajustes con su administrador. Póngase en contacto con su administrador si desea más información.                     <ul style="list-style-type: none"> <li>– Si es necesario, cambie la dirección IP estática de la unidad base.</li> <li>– Si no se ha adquirido una dirección IP, compruebe las conexiones de los dispositivos de red (router, módem, etc.). Si las conexiones son correctas pero el problema persiste, compruebe los ajustes de los dispositivos de red (router, módem, etc.).</li> </ul> </li> <li>● Muchos problemas de instalación pueden resolverse reiniciando todo el equipo. Primero apague el módem, el router, el concentrador, la unidad base y el ordenador. A continuación, encienda de nuevo los dispositivos al mismo tiempo y en este orden: módem, router, concentrador, unidad base y ordenador.</li> <li>● Si no puede acceder a las páginas web de Internet con su ordenador, compruebe si su sistema telefónico está teniendo algún problema de conexión en su zona.</li> <li>● Si necesita ayuda para resolver algún otro problema, póngase en contacto con su administrador.</li> </ul>
<p>El indicador  parpadea rápidamente en ámbar aunque se ha adquirido una dirección IP.</p>	<ul style="list-style-type: none"> <li>● Desenchufe el adaptador de CA de la unidad base para reiniciar la unidad y, a continuación, vuelva a conectarlo. Si el indicador  sigue parpadeando rápidamente en ámbar, puede haber un problema con el hardware de la unidad base. Póngase en contacto con el distribuidor de su sistema telefónico.</li> </ul>
<p>El indicador  se ilumina en ámbar aunque el cable Ethernet está conectado correctamente.</p>	<ul style="list-style-type: none"> <li>● Es posible que la dirección IP de la unidad base haya entrado en conflicto con las direcciones IP de otros dispositivos de su red local. Compruebe la dirección IP estática de la unidad base:  <b>Unidad portátil:</b>   (centro de la palanca de control) → <b>[#][5][0][1]</b>  <b>Unidad base (solo KX-TGP550):</b>   (tecla de función central) → <b>[#][5][0][1]</b>                      A continuación, compruebe las direcciones IP de los otros dispositivos de su red local. Si es necesario, cambie la dirección IP estática de la unidad base.</li> </ul>
<p>El indicador  está desactivado.</p>	<ul style="list-style-type: none"> <li>● La alimentación de la unidad base está desactivada.</li> <li>● El cable Ethernet no está conectado correctamente. Conéctelo.</li> <li>● Los dispositivos de red (concentrador, router, etc.) están desconectados. Compruebe el estado de vinculación de los LED de los dispositivos.</li> <li>● La alimentación de la unidad base se está activando.</li> </ul>



### Recarga de la batería

Problema	Causa y solución
La unidad portátil emite un pitido y/o  parpadea.	<ul style="list-style-type: none"><li>● La carga de las baterías es baja. Cargue las pilas completamente. Consulte la guía rápida para más información.</li></ul>
He cargado completamente las pilas, pero  sigue parpadeando, o bien se muestra  .	<ul style="list-style-type: none"><li>● Limpie los terminales de carga y vuelva a cargar. Consulte la guía rápida para más información.</li><li>● Sustituya las pilas. Consulte la guía rápida para más información.</li></ul>
He cargado completamente las pilas, pero el tiempo de funcionamiento me parece más corto.	<ul style="list-style-type: none"><li>● Limpie los extremos de las pilas (<math>\oplus</math>, <math>\ominus</math>) y los terminales de carga con un paño seco y vuelva a cargar.</li></ul>

### Realización/contestación de llamadas, llamada interna

Problema	Causa y solución
Se muestra  .	<ul style="list-style-type: none"><li>● La unidad portátil está fuera del radio de cobertura de la unidad base. Acérquela.</li><li>● El adaptador de CA de la unidad base no está conectado correctamente. Vuelva a conectar el adaptador de CA a la unidad base.</li><li>● Está utilizando una unidad base o una unidad portátil en una zona con gran interferencia eléctrica. Vuelva a colocar la unidad base y utilice la unidad portátil lejos de las fuentes de interferencia.</li><li>● La unidad portátil no está registrada en la unidad base. Regístrela (página 40).</li></ul>
Se oye ruido, hay interferencias de sonido.	<ul style="list-style-type: none"><li>● Está utilizando una unidad portátil o una unidad base en una zona con gran interferencia eléctrica. Vuelva a colocar la unidad base y utilice la unidad portátil lejos de las fuentes de interferencia.</li><li>● Acérquese a la unidad base.</li></ul>
La unidad portátil no suena.	<ul style="list-style-type: none"><li>● El volumen de timbre está apagado. Ajuste el volumen del timbre (página 14).</li><li>● Las funciones Desvío de llamadas, Ocupado o Bloquear llamadas anónimas pueden haber sido programadas por su administrador. Póngase en contacto con su administrador si desea más información.</li></ul>
La unidad base no suena.*1	<ul style="list-style-type: none"><li>● El volumen de timbre está apagado. Ajuste el volumen del timbre (página 17).</li><li>● Las funciones Desvío de llamadas, Ocupado o Bloquear llamadas anónimas pueden haber sido programadas por su administrador. Póngase en contacto con su administrador si desea más información.</li></ul>
No puedo realizar una llamada.	<ul style="list-style-type: none"><li>● Compruebe que el indicador  está iluminado en verde. Si no está iluminado en verde, consulte “ Indicador (estado)”, página 9.</li><li>● No puede realizar una llamada mientras la unidad base está descargando una actualización de software. Espere hasta que el indicador  deje de parpadear y cambie a verde fijo.</li><li>● La unidad portátil está fuera del radio de cobertura de la unidad base. Acérquela e inténtelo de nuevo.</li><li>● Si el problema no queda resuelto después de probar las soluciones arriba indicadas, póngase en contacto con su administrador.</li></ul>



Problema	Causa y solución
No puedo utilizar las funciones rellamada/llamada rápida con la unidad portátil cuando está registrada en otra unidad base (excepto unidad base KX-TGP500 o KX-TGP550).	<ul style="list-style-type: none"> <li>Haga lo siguiente durante una llamada.   → [●] → </li> </ul>
Durante una conversación, ocurre lo siguiente: <ul style="list-style-type: none"> <li>– Se oye ruido.</li> <li>– El sonido se interrumpe.</li> <li>– El sonido se retrasa.</li> </ul>	<ul style="list-style-type: none"> <li>Esto puede deberse a que alguien está utilizando un ordenador conectado a la misma red que la unidad.</li> <li>Confirme la velocidad de la conexión a Internet. La unidad necesita 100 kbps para cada carga o descarga. Si dispone de menos de 100 kbps, póngase en contacto con su administrador.</li> </ul>
Cambia la calidad del sonido.	<ul style="list-style-type: none"> <li>Cuando fija el modo del repetidor en “<b>Activar</b>” (página 41), el sonido cambia de calidad alta (G.722) a calidad normal (G.711 <math>\mu</math>-law, G.711 A-law, G.726 (32k), G.729A) aunque las llamadas no se realicen por medio de un repetidor. Para más información, póngase en contacto con el distribuidor de su sistema telefónico.</li> </ul>
No se reciben llamadas.	<ul style="list-style-type: none"> <li>Si se cumplen todas estas condiciones, la unidad portátil no sonará cuando se reciba una llamada. <ul style="list-style-type: none"> <li>– La unidad portátil está en modo de reposo cerca de un repetidor DECT.</li> <li>– Otras dos unidades portátiles tienen activas las llamadas por medio del repetidor DECT.</li> <li>– Las dos unidades portátiles que tienen activas las llamadas por medio del repetidor DECT están ajustadas de manera que no recibirán llamadas desde una línea específica.</li> </ul> </li> </ul> <p>Póngase en contacto con su administrador para obtener más detalles sobre dónde instalar la unidad portátil y sobre los ajustes de las llamadas entrantes.</p>

\*1 KX-TGP550

#### Identificación de llamadas

Problema	Causa y solución
No se visualiza la identificación de la llamada.	<ul style="list-style-type: none"> <li>La disponibilidad de este servicio depende de su sistema telefónico. Póngase en contacto con su administrador para más información.</li> </ul>
La información de la llamada entrante mostrada no es correcta.	<ul style="list-style-type: none"> <li>La información de la llamada entrante puede no ser correcta, dependiendo de su sistema telefónico.</li> </ul>
La información de la llamada tarda en mostrarse.	<ul style="list-style-type: none"> <li>Acérquese a la unidad base.</li> </ul>
El nombre guardado en la agenda no se muestra al completo mientras se recibe una llamada externa.	<ul style="list-style-type: none"> <li>Edite el nombre de la entrada en la agenda para ajustarlo a una línea de texto (página 20, 23).</li> </ul>

### Daño causado por líquido

Problema	Causa y solución
Un líquido u otra forma de humedad ha entrado en la unidad base/ unidad portátil.	<ul style="list-style-type: none"><li>● Desconecte el adaptador de CA y el cable Ethernet de la unidad base. Retire las pilas de la unidad portátil y déjela que se seque durante 3 días como mínimo. Después de que la unidad base/unidad portátil se seque por completo, vuelva a conectar el adaptador de CA y el cable Ethernet. Coloque las pilas y cárguelas completamente antes de utilizar la unidad. Si la unidad no funciona correctamente, póngase en contacto con el distribuidor de su sistema telefónico.</li></ul>

#### Atención:

- Para evitar daños graves, no utilice un microondas para acelerar el proceso de secado.

---

---

## Especificaciones

■ **Estándar:**

DECT (Digital Enhanced Cordless Telecommunications, telecomunicaciones inalámbricas digitales mejoradas), GAP (Generic Access Profile, perfil de acceso genérico)

■ **Banda de frecuencia:**

1,88 GHz y 1,90 GHz

■ **Potencia de transmisión de RF:**

Aprox. 10 mW (alimentación media por canal)

■ **Fuente de alimentación:**

220–240 V CA, 50/60 Hz

■ **Interfaz de red:**

Puerto LAN Ethernet 10/100base-TX auto MDI/MDIX

■ **Codecs admitidos:**

G.722, G.711  $\mu$ -law, G.711 A-law, G.726 (32k), G.729A

■ **Consumo de energía:**

**Unidad base:**

**KX-TGP500**

Modo de reposo: Aprox. 1,3 W

Máximo: Aprox. 2,5 W

**KX-TGP550**

Modo de reposo: Aprox. 2,3 W

Máximo: Aprox. 4,2 W

**Cargador:**

Modo de reposo: Aprox. 0,1 W

Máximo: Aprox. 2,6 W

■ **Condiciones de funcionamiento:**

0 °C–40 °C, 20 %–80 % de humedad relativa del aire (seco)

**Nota:**

- El diseño y las especificaciones pueden modificarse sin previo aviso.
- Las ilustraciones de este manual de instrucciones pueden diferir ligeramente de las del producto real.

**Marcas comerciales**

- Microsoft Excel es una marca comercial registrada de Microsoft Corporation en Estados Unidos y/u otros países.
- Todas las demás marcas que se identifican aquí son propiedad de sus respectivos propietarios.

# Software de código abierto

Algunas partes de este producto utilizan software de código abierto. Se aplican condiciones importantes a este software. Panasonic no puede aceptar preguntas sobre el contenido de la siguiente información de copyright y de licencia.

<<NetBSD kernel>>

This product uses a part of NetBSD kernel.

The use of a part of NetBSD kernel is based on the typical BSD style license below.

Copyright (c)

The Regents of the University of California. All rights reserved.

Redistribution and use in source and binary forms, with or without modification, are permitted provided that the following conditions are met:

1. Redistributions of source code must retain the above copyright notice, this list of conditions and the following disclaimer.
2. Redistributions in binary form must reproduce the above copyright notice, this list of conditions and the following disclaimer in the documentation and/or other materials provided with the distribution.
3. All advertising materials mentioning features or use of this software must display the following acknowledgement:  
This product includes software developed by the University of California, Berkeley and its contributors.
4. Neither the name of the University nor the names of its contributors may be used to endorse or promote products derived from this software without specific prior written permission.

THIS SOFTWARE IS PROVIDED BY THE REGENTS AND CONTRIBUTORS "AS IS" AND ANY EXPRESS OR IMPLIED WARRANTIES, INCLUDING, BUT NOT LIMITED TO, THE IMPLIED WARRANTIES OF MERCHANTABILITY AND FITNESS FOR A PARTICULAR PURPOSE ARE DISCLAIMED. IN NO EVENT SHALL THE REGENTS OR CONTRIBUTORS BE LIABLE FOR ANY DIRECT, INDIRECT, INCIDENTAL, SPECIAL, EXEMPLARY, OR CONSEQUENTIAL DAMAGES (INCLUDING, BUT NOT LIMITED TO, PROCUREMENT OF SUBSTITUTE GOODS OR SERVICES; LOSS OF USE, DATA, OR PROFITS; OR BUSINESS INTERRUPTION) HOWEVER CAUSED AND ON ANY THEORY OF LIABILITY, WHETHER IN CONTRACT, STRICT LIABILITY, OR TORT (INCLUDING NEGLIGENCE OR OTHERWISE) ARISING IN ANY WAY OUT OF THE USE OF THIS SOFTWARE, EVEN IF ADVISED OF THE POSSIBILITY OF SUCH DAMAGE.

However, parts of the NetBSD Kernel are provided with the following copyright notices.

Copyright (c) 1980, 1983, 1988, 1993 The Regents of the University of California. All rights reserved.  
Copyright (c) 1980, 1986, 1989, 1993 The Regents of the University of California. All rights reserved.  
Copyright (c) 1980, 1986, 1991, 1993 The Regents of the University of California. All rights reserved.  
Copyright (c) 1980, 1986, 1993 The Regents of the University of California. All rights reserved.  
Copyright (c) 1982, 1985, 1986, 1988, 1993, 1994 The Regents of the University of California. All rights reserved.  
Copyright (c) 1982, 1986, 1988, 1990, 1993 The Regents of the University of California. All rights reserved.  
Copyright (c) 1982, 1986, 1988, 1990, 1993, 1994, 1995 The Regents of the University of California. All rights reserved.  
Copyright (c) 1982, 1986, 1988, 1990, 1993, 1995 The Regents of the University of California. All rights reserved.  
Copyright (c) 1982, 1986, 1988, 1991, 1993 The Regents of the University of California. All rights reserved.  
Copyright (c) 1982, 1986, 1988, 1993 The Regents of the University of California. All rights reserved.  
Copyright (c) 1982, 1986, 1988, 1993, 1995 The Regents of the University of California. All rights reserved.  
Copyright (c) 1982, 1986, 1989, 1991, 1993 The Regents of the University of California. All rights reserved.  
Copyright (c) 1982, 1986, 1989, 1993 The Regents of the University of California. All rights reserved.  
Copyright (c) 1982, 1986, 1990, 1991, 1993 The Regents of the University of California. All rights reserved.  
Copyright (c) 1982, 1986, 1990, 1993 The Regents of the University of California. All rights reserved.  
Copyright (c) 1982, 1986, 1990, 1993, 1994 The Regents of the University of California. All rights reserved.  
Copyright (c) 1982, 1986, 1991, 1993 The Regents of the University of California. All rights reserved.  
Copyright (c) 1982, 1986, 1991, 1993, 1994 The Regents of the University of California. All rights reserved.

Copyright (c) 1982, 1986, 1991, 1993, 1995 The Regents of the University of California. All rights reserved.  
Copyright (c) 1982, 1986, 1993 The Regents of the University of California. All rights reserved.  
Copyright (c) 1982, 1986, 1993, 1994 The Regents of the University of California. All rights reserved.  
Copyright (c) 1982, 1986, 1993, 1994, 1995 The Regents of the University of California. All rights reserved.  
Copyright (c) 1982, 1986, 1993, 1995 The Regents of the University of California. All rights reserved.  
Copyright (c) 1982, 1988, 1991, 1993 The Regents of the University of California. All rights reserved.  
Copyright (c) 1983, 1990, 1993 The Regents of the University of California. All rights reserved.  
Copyright (c) 1983, 1993 The Regents of the University of California. All rights reserved.  
Copyright (c) 1985, 1986, 1993 The Regents of the University of California. All rights reserved.  
Copyright (c) 1985, 1986, 1993 The Regents of the University of California. All rights reserved.  
Copyright (c) 1986, 1989, 1991, 1993 The Regents of the University of California. All rights reserved.  
Copyright (c) 1986, 1993 The Regents of the University of California. All rights reserved.  
Copyright (c) 1987, 1991, 1993 The Regents of the University of California. All rights reserved.  
Copyright (c) 1987, 1993 The Regents of the University of California. All rights reserved.  
Copyright (c) 1987, 1993 The Regents of the University of California. All rights reserved.  
Copyright (c) 1988 Regents of the University of California. All rights reserved  
Copyright (c) 1988 Stephen Deering.  
Copyright (c) 1988 University of Utah.  
Copyright (c) 1988, 1989, 1993 The Regents of the University of California. All rights reserved.  
Copyright (c) 1988, 1991, 1993 The Regents of the University of California. All rights reserved.  
Copyright (c) 1988, 1992, 1993 The Regents of the University of California. All rights reserved.  
Copyright (c) 1988, 1993 The Regents of the University of California. All rights reserved.  
Copyright (c) 1989 The Regents of the University of California. All rights reserved.  
Copyright (c) 1989, 1991, 1993 The Regents of the University of California. All rights reserved.  
Copyright (c) 1989, 1993 The Regents of the University of California. All rights reserved.  
Copyright (c) 1989, 1993, 1994 The Regents of the University of California. All rights reserved.  
Copyright (c) 1990, 1991, 1993 The Regents of the University of California. All rights reserved.  
Copyright (c) 1990, 1993 The Regents of the University of California. All rights reserved.  
Copyright (c) 1991, 1993 The Regents of the University of California. All rights reserved.  
Copyright (c) 1991, 1993, 1994 The Regents of the University of California. All rights reserved.  
Copyright (c) 1992 Regents of the University of California. All rights reserved.  
Copyright (c) 1992, 1993 The Regents of the University of California. All rights reserved.  
Copyright (c) 1993 The Regents of the University of California. All rights reserved.  
Copyright (c) 1993 Adam Glass  
Copyright (C) 1993 by Sun Microsystems, Inc. All rights reserved.  
Copyright (c) 1994 Gordon W. Ross  
Copyright (c) 1994 Winning Strategies, Inc. All rights reserved.  
Copyright (c) 1995 The Regents of the University of California. All rights reserved.  
Copyright (C) 1995, 1996, 1997, and 1998 WIDE Project. All rights reserved.  
Copyright (c) 1996 The Regents of the University of California. All rights reserved.  
Copyright (c) 1996 John S. Dyson All rights reserved.  
Copyright (c) 1996 Matt Thomas. All rights reserved.  
Copyright (c) 1996 Matthew R. Green. All rights reserved.  
Copyright (c) 1996 Paul Kranenburg  
Copyright (c) 1996, 1997, 1999, 2001 The NetBSD Foundation, Inc. All rights reserved.  
Copyright (c) 1996, 2000 Christopher G. Demetriou. All rights reserved.  
Copyright (c) 1996,1999 by Internet Software Consortium.  
Copyright (c) 1996-1999 by Internet Software Consortium.  
Copyright (c) 1997 Jonathan Stone and Jason R. Thorpe. All rights reserved.  
Copyright (c) 1997 Christos Zoulas. All rights reserved.  
Copyright (c) 1997 Manuel Bouyer. All rights reserved.  
Copyright (c) 1997, 1998 The NetBSD Foundation, Inc. All rights reserved.  
Copyright (c) 1997, 1998, 1999, 2000 The NetBSD Foundation, Inc. All rights reserved.  
Copyright (c) 1997, 1998, 1999, 2001 The NetBSD Foundation, Inc. All rights reserved.  
Copyright (c) 1997, 1998, 1999, 2002 The NetBSD Foundation, Inc. All rights reserved.  
Copyright (c) 1997, 1998, 2000, 2001 The NetBSD Foundation, Inc. All rights reserved.  
Copyright (c) 1997, 1998, 2001 The NetBSD Foundation, Inc. All rights reserved.  
Copyright (c) 1997,98 The NetBSD Foundation, Inc. All rights reserved.  
Copyright (c) 1997-2000 Sony Computer Science Laboratories Inc. All rights reserved.  
Copyright (c) 1997-2002 The NetBSD Foundation, Inc. All rights reserved.  
Copyright (c) 1998 The NetBSD Foundation, Inc. All rights reserved.  
Copyright (c) 1998 Todd C. Miller <Todd.Miller@courtesan.com> All rights reserved.  
Copyright (c) 1998, 1999 The NetBSD Foundation, Inc. All rights reserved.  
Copyright (c) 1998, 1999, 2000 The NetBSD Foundation, Inc. All rights reserved.

Copyright (c) 1998, 1999, 2000, 2001 The NetBSD Foundation, Inc. All rights reserved.  
Copyright (c) 1998, 2000 The NetBSD Foundation, Inc. All rights reserved.  
Copyright (c) 1998, 2000, 2001 The NetBSD Foundation, Inc. All rights reserved.  
Copyright (c) 1999 The NetBSD Foundation, Inc. All rights reserved.  
Copyright (C) 1999 WIDE Project. All rights reserved.  
Copyright (c) 1999, 2000 Jason L. Wright (jason@thought.net) All rights reserved.  
Copyright (c) 1999, 2000 The NetBSD Foundation, Inc. All rights reserved.  
Copyright (c) 1999, 2000, 2001 The NetBSD Foundation, Inc. All rights reserved.  
Copyright (c) 1999, 2001 The NetBSD Foundation, Inc. All rights reserved.  
Copyright (c) 2000 The NetBSD Foundation, Inc. All rights reserved.  
Copyright (c) 2000, 2001 The NetBSD Foundation, Inc. All rights reserved.  
Copyright (c) 2000, 2001, 2002 The NetBSD Foundation, Inc. All rights reserved.  
Copyright (c) 2001 The NetBSD Foundation, Inc. All rights reserved.  
Copyright (c) 2002 The NetBSD Foundation, Inc. All rights reserved.  
Copyright 1998 Massachusetts Institute of Technology. All rights reserved.  
Copyright 2001 Wasabi Systems, Inc. All rights reserved.  
Portions Copyright (c) 1993 by Digital Equipment Corporation.  
Portions Copyright (c) 1995 by International Business Machines, Inc.  
Copyright (c) 1983, 1989 The Regents of the University of California. All rights reserved.  
Copyright (c) 1996 by Internet Software Consortium. All rights reserved.  
Copyright (c) 1980, 1986, 1989 Regents of the University of California. All rights reserved.  
Copyright (c) 1988 The Regents of the University of California. All rights reserved.  
Copyright (c) 1992, 1993 The Regents of the University of California. All rights reserved.  
Copyright (c) 1994 Christopher G. Demetriou. All rights reserved.  
Copyright (c) 1997 The NetBSD Foundation, Inc. All rights reserved.  
Copyright (c) 1999 The NetBSD Foundation, Inc. All rights reserved.  
Copyright (c) 2001 The NetBSD Foundation, Inc. All rights reserved.  
Copyright (c) 1996 Gardner Buchanan <gbuchanan@shl.com> All rights reserved.

Parts of the NetBSD Kernel are provided with the licenses that are slightly different from the above Berkeley-formed license. Please refer the source code of the NetBSD Kernel about the details. The source code of the NetBSD Kernel is provided by the NetBSD CVS Repositories (<http://cvsweb.netbsd.org/bsdweb.cgi/>), and this product includes parts of the source code in the following directories.

<http://cvsweb.netbsd.org/bsdweb.cgi/src/sys/kern/>  
<http://cvsweb.netbsd.org/bsdweb.cgi/src/sys/net/>  
<http://cvsweb.netbsd.org/bsdweb.cgi/src/sys/netinet/>

<<OpenSSL>>

The product includes software developed by the OpenSSL Project and it is used under the following license.

### LICENSE ISSUES =====

The OpenSSL toolkit stays under a dual license, i.e. both the conditions of the OpenSSL License and the original SSLeay license apply to the toolkit. See below for the actual license texts. Actually both licenses are BSD-style Open Source licenses. In case of any license issues related to OpenSSL please contact [openssl-core@openssl.org](mailto:openssl-core@openssl.org).

#### OpenSSL License -----

```
/* =====  
* Copyright (c) 1998-2004 The OpenSSL Project. All rights reserved.  
*  
* Redistribution and use in source and binary forms, with or without  
* modification, are permitted provided that the following conditions  
* are met:  
*  
* 1. Redistributions of source code must retain the above copyright  
* notice, this list of conditions and the following disclaimer.  
*  
*/
```

```
* 2. Redistributions in binary form must reproduce the above copyright
* notice, this list of conditions and the following disclaimer in
* the documentation and/or other materials provided with the
* distribution.
*
* 3. All advertising materials mentioning features or use of this
* software must display the following acknowledgment:
* "This product includes software developed by the OpenSSL Project
* for use in the OpenSSL Toolkit. (http://www.openssl.org/)"
*
* 4. The names "OpenSSL Toolkit" and "OpenSSL Project" must not be used to
* endorse or promote products derived from this software without
* prior written permission. For written permission, please contact
* openssl-core@openssl.org.
*
* 5. Products derived from this software may not be called "OpenSSL"
* nor may "OpenSSL" appear in their names without prior written
* permission of the OpenSSL Project.
*
* 6. Redistributions of any form whatsoever must retain the following
* acknowledgment:
* "This product includes software developed by the OpenSSL Project
* for use in the OpenSSL Toolkit (http://www.openssl.org/)"
*
* THIS SOFTWARE IS PROVIDED BY THE OpenSSL PROJECT ``AS IS'' AND ANY
* EXPRESSED OR IMPLIED WARRANTIES, INCLUDING, BUT NOT LIMITED TO, THE
* IMPLIED WARRANTIES OF MERCHANTABILITY AND FITNESS FOR A PARTICULAR
* PURPOSE ARE DISCLAIMED. IN NO EVENT SHALL THE OpenSSL PROJECT OR
* ITS CONTRIBUTORS BE LIABLE FOR ANY DIRECT, INDIRECT, INCIDENTAL,
* SPECIAL, EXEMPLARY, OR CONSEQUENTIAL DAMAGES (INCLUDING, BUT
* NOT LIMITED TO, PROCUREMENT OF SUBSTITUTE GOODS OR SERVICES;
* LOSS OF USE, DATA, OR PROFITS; OR BUSINESS INTERRUPTION)
* HOWEVER CAUSED AND ON ANY THEORY OF LIABILITY, WHETHER IN CONTRACT,
* STRICT LIABILITY, OR TORT (INCLUDING NEGLIGENCE OR OTHERWISE)
* ARISING IN ANY WAY OUT OF THE USE OF THIS SOFTWARE, EVEN IF ADVISED
* OF THE POSSIBILITY OF SUCH DAMAGE.
* =====
*
* This product includes cryptographic software written by Eric Young
* (eay@cryptsoft.com). This product includes software written by Tim
* Hudson (tjh@cryptsoft.com).
*
*/
```

Original SSLeay License

```
/* Copyright (C) 1995-1998 Eric Young (eay@cryptsoft.com)
* All rights reserved.
*
* This package is an SSL implementation written
* by Eric Young (eay@cryptsoft.com).
* The implementation was written so as to conform with Netscapes SSL.
*
* This library is free for commercial and non-commercial use as long as
* the following conditions are aheared to. The following conditions
* apply to all code found in this distribution, be it the RC4, RSA,
* lhash, DES, etc., code; not just the SSL code. The SSL documentation
* included with this distribution is covered by the same copyright terms
* except that the holder is Tim Hudson (tjh@cryptsoft.com).
*
* Copyright remains Eric Young's, and as such any Copyright notices in
* the code are not to be removed.
* If this package is used in a product, Eric Young should be given attribution
```

- \* as the author of the parts of the library used.
- \* This can be in the form of a textual message at program startup or
- \* in documentation (online or textual) provided with the package.
- \*
- \* Redistribution and use in source and binary forms, with or without
- \* modification, are permitted provided that the following conditions
- \* are met:
- \* 1. Redistributions of source code must retain the copyright
- \* notice, this list of conditions and the following disclaimer.
- \* 2. Redistributions in binary form must reproduce the above copyright
- \* notice, this list of conditions and the following disclaimer in the
- \* documentation and/or other materials provided with the distribution.
- \* 3. All advertising materials mentioning features or use of this software
- \* must display the following acknowledgement:
- \* "This product includes cryptographic software written by
- \* Eric Young (eay@cryptsoft.com)"
- \* The word 'cryptographic' can be left out if the rouines from the library
- \* being used are not cryptographic related :-).
- \* 4. If you include any Windows specific code (or a derivative thereof) from
- \* the apps directory (application code) you must include an acknowledgement:
- \* "This product includes software written by Tim Hudson (tjh@cryptsoft.com)"
- \*
- \* THIS SOFTWARE IS PROVIDED BY ERIC YOUNG ``AS IS'' AND
- \* ANY EXPRESS OR IMPLIED WARRANTIES, INCLUDING, BUT NOT LIMITED TO, THE
- \* IMPLIED WARRANTIES OF MERCHANTABILITY AND FITNESS FOR A PARTICULAR PURPOSE
- \* ARE DISCLAIMED. IN NO EVENT SHALL THE AUTHOR OR CONTRIBUTORS BE LIABLE
- \* FOR ANY DIRECT, INDIRECT, INCIDENTAL, SPECIAL, EXEMPLARY, OR CONSEQUENTIAL
- \* DAMAGES (INCLUDING, BUT NOT LIMITED TO, PROCUREMENT OF SUBSTITUTE GOODS
- \* OR SERVICES; LOSS OF USE, DATA, OR PROFITS; OR BUSINESS INTERRUPTION)
- \* HOWEVER CAUSED AND ON ANY THEORY OF LIABILITY, WHETHER IN CONTRACT, STRICT
- \* LIABILITY, OR TORT (INCLUDING NEGLIGENCE OR OTHERWISE) ARISING IN ANY WAY
- \* OUT OF THE USE OF THIS SOFTWARE, EVEN IF ADVISED OF THE POSSIBILITY OF
- \* SUCH DAMAGE.
- \*
- \* The licence and distribution terms for any publically available version or
- \* derivative of this code cannot be changed. i.e. this code cannot simply be
- \* copied and put under another distribution licence
- \* [including the GNU Public Licence.]
- \*/

<<MD5>>

This software uses the Source Code of RSA Data Security, Inc. described in the RFC1321 (MD5 Message-Digest Algorithm).

-----  
Copyright (C) 1991-2, RSA Data Security, Inc. Created 1991. All rights reserved.

License to copy and use this software is granted provided that it is identified as the "RSA Data Security, Inc. MD5 Message-Digest Algorithm" in all material mentioning or referencing this software or this function.

License is also granted to make and use derivative works provided that such works are identified as "derived from the RSA Data Security, Inc. MD5 Message-Digest Algorithm" in all material mentioning or referencing the derived work.

RSA Data Security, Inc. makes no representations concerning either the merchantability of this software or the suitability of this software for any particular purpose. It is provided "as is" without express or implied warranty of any kind.

These notices must be retained in any copies of any part of this documentation and/or software.

-----



<<MT19937>>

The MT19937 software that Takuji Nishimura and Makoto Matsumoto developed is contained, and this product shall be used subject to the following license conditions.

Copyright (C) 1997 - 2002, Makoto Matsumoto and Takuji Nishimura, All rights reserved.

Redistribution and use in source and binary forms, with or without modification, are permitted provided that the following conditions are met:

1. Redistributions of source code must retain the above copyright notice, this list of conditions and the following disclaimer.
2. Redistributions in binary form must reproduce the above copyright notice, this list of conditions and the following disclaimer in the documentation and/or other materials provided with the distribution.
3. The names of its contributors may not be used to endorse or promote products derived from this software without specific prior written permission.

THIS SOFTWARE IS PROVIDED BY THE COPYRIGHT HOLDERS AND CONTRIBUTORS "AS IS" AND ANY EXPRESS OR IMPLIED WARRANTIES, INCLUDING, BUT NOT LIMITED TO, THE IMPLIED WARRANTIES OF MERCHANTABILITY AND FITNESS FOR A PARTICULAR PURPOSE ARE DISCLAIMED. IN NO EVENT SHALL THE COPYRIGHT OWNER OR CONTRIBUTORS BE LIABLE FOR ANY DIRECT, INDIRECT, INCIDENTAL, SPECIAL, EXEMPLARY, OR CONSEQUENTIAL DAMAGES (INCLUDING, BUT NOT LIMITED TO, PROCUREMENT OF SUBSTITUTE GOODS OR SERVICES; LOSS OF USE, DATA, OR PROFITS; OR BUSINESS INTERRUPTION) HOWEVER CAUSED AND ON ANY THEORY OF LIABILITY, WHETHER IN CONTRACT, STRICT LIABILITY, OR TORT (INCLUDING NEGLIGENCE OR OTHERWISE) ARISING IN ANY WAY OUT OF THE USE OF THIS SOFTWARE, EVEN IF ADVISED OF THE POSSIBILITY OF SUCH DAMAGE.

<<thttpd>>

The thttpd software that ACME Labs developed is contained, and this product shall be used subject to the following license conditions.

Copyright 1995,1998,1999,2000 by Jef Poskanzer <jef@acme.com>. All rights reserved.

Redistribution and use in source and binary forms, with or without modification, are permitted provided that the following conditions are met:

1. Redistributions of source code must retain the above copyright notice, this list of conditions and the following disclaimer.
2. Redistributions in binary form must reproduce the above copyright notice, this list of conditions and the following disclaimer in the documentation and/or other materials provided with the distribution.

THIS SOFTWARE IS PROVIDED BY THE AUTHOR AND CONTRIBUTORS "AS IS" AND ANY EXPRESS OR IMPLIED WARRANTIES, INCLUDING, BUT NOT LIMITED TO, THE IMPLIED WARRANTIES OF MERCHANTABILITY AND FITNESS FOR A PARTICULAR PURPOSE ARE DISCLAIMED. IN NO EVENT SHALL THE AUTHOR OR CONTRIBUTORS BE LIABLE FOR ANY DIRECT, INDIRECT, INCIDENTAL, SPECIAL, EXEMPLARY, OR CONSEQUENTIAL DAMAGES (INCLUDING, BUT NOT LIMITED TO, PROCUREMENT OF SUBSTITUTE GOODS OR SERVICES; LOSS OF USE, DATA, OR PROFITS; OR BUSINESS INTERRUPTION) HOWEVER CAUSED AND ON ANY THEORY OF LIABILITY, WHETHER IN CONTRACT, STRICT LIABILITY, OR TORT (INCLUDING NEGLIGENCE OR OTHERWISE) ARISING IN ANY WAY OUT OF THE USE OF THIS SOFTWARE, EVEN IF ADVISED OF THE POSSIBILITY OF SUCH DAMAGE.

### Índice analítico

- A** Actualización de software: 32, 37  
Agenda: 20, 23
- B** Bloquear la identificación de llamada: 31, 37  
Bloquear llamadas anónimas: 30, 36  
Bloqueo de llamadas no deseadas: 30, 36  
Buzón de voz: 44
- C** Clip para cinturón: 50  
Comandos directos: 27, 34  
Comunicación automática: 14  
Configuración de IP: 28, 34  
Contestar llamadas  
  Unidad base: 17  
  Unidad portátil: 14
- D** Desvío de llamadas: 29, 35  
Dirección IP: 9, 55
- E** Editar lista de llamadas recibidas: 43  
Esperar: 14, 17  
Estado de la línea: 12
- F** Fecha y hora: 31, 37  
Función de rellamada: 13, 16
- I** Iconos del menú: 10, 11  
Indicador de estado: 9, 55  
Interfaz de usuario web: 39  
Introducción de caracteres: 48
- L** Líneas compartidas: 15, 18  
Lista de llamadas recibidas: 42  
Llamada en espera: 14, 18  
Llamada interna automática: 45  
Llamadas anónimas: 31, 37  
Llamadas de conferencia: 15, 18  
Llamadas de emergencia: 5  
Llamadas internas: 45, 46  
Llamadas perdidas: 42
- M** Marcación rápida: 21, 24  
Marcado en cadena: 21, 24  
Memoria llena: 52  
Mensajes de error: 52  
Montaje en la pared: 50
- O** Ocupado: 29, 35
- P** Pantalla  
  Contraste: 28, 34  
  Idioma: 12  
  Pilas: 5
- R** Realizar llamadas  
  Unidad base: 16  
  Unidad portátil: 13  
  Repetidor: 40
- S** Servicio de identificación de llamadas: 42  
  Servicio IP: 26, 33  
  Silencio: 14, 18  
  Solución de problemas: 53  
  Supervisión de habitaciones: 45, 46
- T** Tono de interrupción: 28, 34  
  Tono del timbre: 28, 34  
  Tonos de tecla: 28  
  Transferencia de llamadas: 15, 18, 45, 46
- U** Unidad portátil  
  Anulación de registro: 40  
  Localizador: 47  
  Nombre: 31  
  Registro: 40  
  Unidad portátil adicional: 40  
  Unirse a una llamada: 15, 18  
  Uso compartido de la llamada: 15, 18
- V** Volumen  
  Altavoz: 13, 16  
  Auricular: 13, 16  
  Timbre (Unidad base): 17, 34  
  Timbre (Unidad portátil): 14, 28
- W** Web incrustada: 39

# C €0682

Panasonic System Networks Co., Ltd.  
1-62, 4-chome, Minoshima, Hakata-ku, Fukuoka 812-8531, Japan

**Copyright:**

This material is copyrighted by Panasonic System Networks Co., Ltd., and may be reproduced for internal use only. All other reproduction, in whole or in part, is prohibited without the written consent of Panasonic System Networks Co., Ltd.

© Panasonic System Networks Co., Ltd. 2010